





CITROËN XSARA
INSTRUCTIEBOEKJE

Picasso





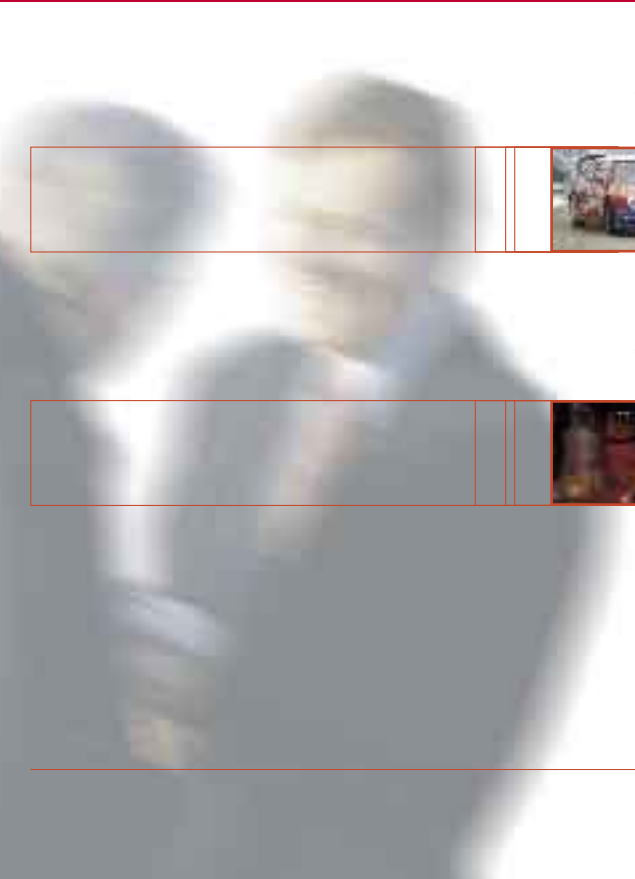

Een samenwerking die staat voor innovatie



CITROËN en **TOTAL**, al 35 jaar partners, ontwikkelen in nauwe samenwerking motoren en smeermiddelen met de meest geavanceerde technieken.

Specifieke motorolie

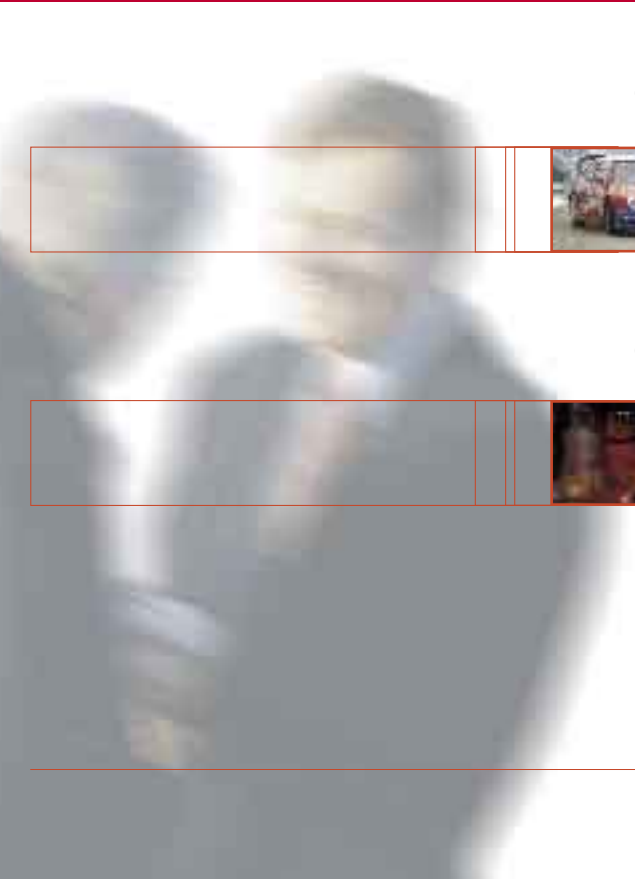

De onderzoeksteams van **CITROËN** en **TOTAL** werken samen om u de beste technologische combinatie te kunnen bieden op het gebied van motoren en smeermiddelen.

Met de smeermiddelen van **TOTAL** kiest u voor specifieke motoroliën die zorgen voor topprestaties en een lange levensduur voor uw **CITROËN**.

Daarom kiest CITROËN voor TOTAL

***TOTAL, partner van CITROËN...
UW partner.***



Bedankt voor uw keuze en gefeliciteerd.

Lees dit boekje goed door voordat u gaat rijden.

Het bevat alle informatie over het besturen van deze auto en over de uitrusting,
evenals belangrijke aanbevelingen.

Verder vindt u in dit boekje gebruiksvoorzorgen, informatie over het reguliere onderhoud en tips voor het onderhouden van uw auto, teneinde de veiligheid en betrouwbaarheid van uw nieuwe CITROËN te behouden.

Hoe beter u uw auto leert kennen, hoe groter het plezier zal zijn dat u eraan beleeft!

Afhankelijk van de uitvoering, de aanwezige opties, de productiedatum en het verkoopland, is uw auto niet voorzien van sommige in dit boekje beschreven uitrustingen/functionies.

I Hoofdstuk I BEKNOPTE GEBRUIKSAANWIJZING

Bestuurdersplaats, overzicht	6-7
Multifunctioneel display	8
Controlelampjes	9-10
Signalering	11 ➔ 13
Zicht	14-15
Voorstoelen	16
Verstellen van het stuur	17
Bediening van de ruiten	18-19
Ventilatie - Verwarming	20
Handbediende airconditioning	21-22
Automatische temperatuurregeling	23
Snelheidsregelaar - ON/OFF	24-25
Snelheidsregelaar "CRUISE"	26-27
Snelheidsbegrenzer "LIMIT"	28-29
Spiegels	30

II

Hoofdstuk II

RIJDEN

II

Afstandsbediening	31-32
Sleutels	33
CODE-kaart	34
Stuurslot - Contact - Startmotor	35
Starten	36
Multifunctioneel display	37
Displayweergave	38 ➡ 41
Multifunctioneel display	42 ➡ 44
Boordcomputer	45-47
Onderhoudsintervalindicator	48
Handgeschakelde versnellingsbak	49
Automatische versnellingsbak	50 ➡ 54
Handrem - Anti-blokkeersysteem (ABS)	55
Dynamische stabiliteitscontrole (ESP)	56
Roetfilter dieselmotor	57
Parkeerhulp	58

III**Hoofdstuk III****HET LEVEN AAN BOORD****III**

Openen en sluiten	59	►►	61
Ventilatie - Verwarming	62-63		
Automatische temperatuurregeling	64	►►	66
Achterzitplaatsen	67	►►	70
Opstelling van de stoelen	71-72		
Autogordels	73		
Airbag	74		
Veilig vervoeren van kinderen	75-76		
Binnenverlichting	77-78		
Comfort in de auto	79	►►	82
Hoedenplank	83		
Zonwering achterraut	84		
Coffre	85		
Radioaansluiting	86		
Schuifdak	87		

IV**Hoofdstuk IV****ONDERHOUD****IV**

Openen van de motorkap	89		
Benzinemotoren	90-91		
Dieselmotoren	92-93		
Niveaus	94	►►	97
Brandstofsysteem diesel	98		
Inhoud reservoirs	99		
Accu	100-101		
Zekeringen	102	►►	107

V

Hoofdstuk V

PRAKTISCHE WENKEN

V

Brandstof	108
Vervangen van de lampen	109 ➡ 116
Trekhaak	114
Allesdragers	115
Antisneeuwscherm	116
Verwisselen van een wiel	117 ➡ 119
Slepen - Takelen	120

VI

Hoofdstuk VI

ALGEMENE GEGEVENS

VI

Algemene gegevens	121
Brandstofverbruikscijfers	122
Afmetingen	123-124
Identificatie	125



TREFWOORDENREGISTER	126 ➡ 128
---------------------------	-----------



GEBRUIKSVOORZORGEN	I ➡ XXIV
--------------------------	----------

BESTUURDRERSPLAATS, OVERZICHT

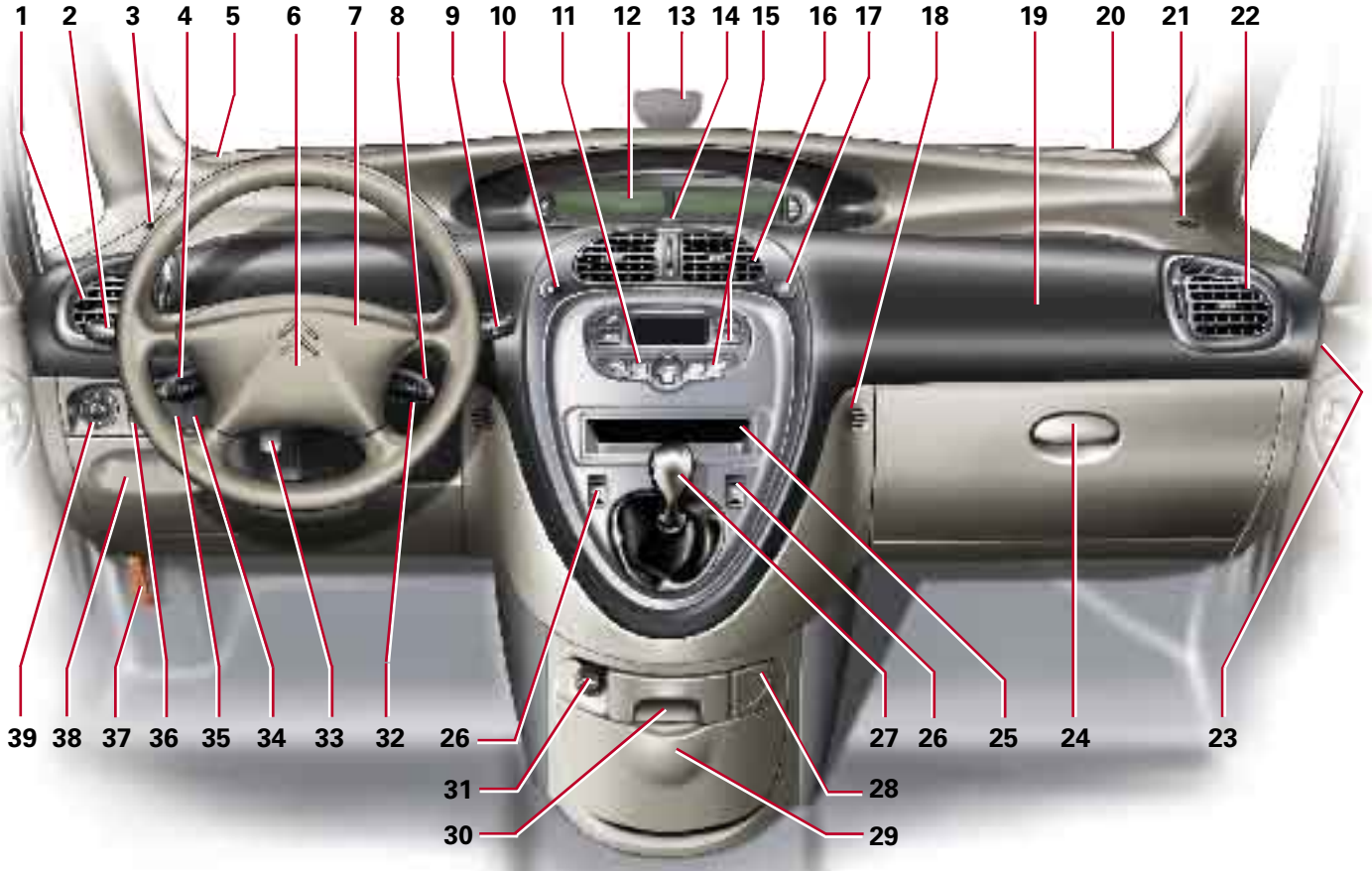

- 1 Luchtrooster aan de zijkant
- 2 Bedieningsorganen:
 - Verlichting
 - Richtingaanwijzers
 - Mistlampen
 - Mistachterlichten
 - Hervatten navigatie
- 3 Ontwaseming zijruiten
- 4 Bediening van de snelheidsregelaar en snelheidsbegrenzer.
- 5 Linker luidspreker (Tweeter)
- 6 Bestuurdersairbag
- 7 Claxon
- 8 Bediening radio op stuurkolom
- 9 Bedieningsorganen:
 - Ruitenwissers voor
 - Ruitensproeier
 - Ruitenwisser achter
 - Boordcomputer
- 10 • Centrale bediening van portieren en achterklep (auto zonder ESP)
 - ESP
- 11 Bedieningsorganen:
 - Automatische klimaatregeling
- 12 Display
- 13 Lichtsensor
- 14 • Alarmverlichting
 - Centrale bediening van portieren en achterklep (auto met ESP)
- 15 Bedieningsorganen:
 - Airconditioning
 - Achterruitverwarming
- 16 Centrale ventilatieroosters
- 17 Uitschakeltoets elektrische ruitbediening achter
- 18 Sonde interieurtemperatuur
- 19 Passagiersairbag
- 20 Rechter luidspreker (Tweeter)
- 21 Ontwaseming zijruiten
- 22 Rechter zijventilatierooster
- 23 Sleutelschakelaar:
 - Inschakelen/uitschakelen airbag aan passagierszijde
- 24 Handschoenenkastje
- 25 Inbouwruimte radio of opbergvak
- 26 Schakelaars elektrische ruiten voor
- 27 Versnellingspook
- 28 Bediening:
 - Stoelverwarming
- 29 Bergruimte middenconsole
- 30 Asbak
- 31 Sigarenaansteker
Bediening:
 - Stoelverwarming
- 32 Contactslot
- 33 Bedieningshendel stuurverstelling
- 34 Schakelaars elektrische ruiten achter
- 35 Regelknop dashboardverlichting
- 36 Verstelling van de koplampen
- 37 Openen motorkap
- 38 Klep zekeringkast met brillenvakje
- 39 Elektrische spiegelverstelling

MULTIFUNCTIONEEL DISPLAY

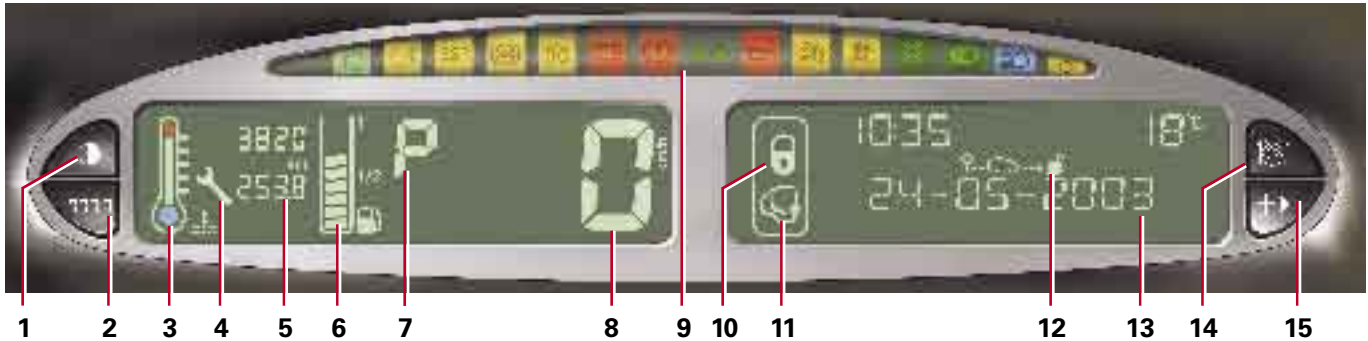

1 Bediening black panel

2 Nulstelling van de dagteller

3 Koelwatertemperatuurmeter

4 Onderhoudsintervalindicator

5 Dagtellers /Totaalkilometerteller
Display van de snelheidsregelaar en
snelheidsbegrenzer

6 Brandstofmeter

7 Schakelstandendisplay automaat

8 Snelheidsmeter

9 Controlelampjes

10 Indicator centrale vergrendeling

11 Kinderslotindicator

12 Boordcomputer

13 Mededelingengebied

14 Toets voor het gebruik van de displayfuncties

15 Toets van de instellingen van de displayfuncties

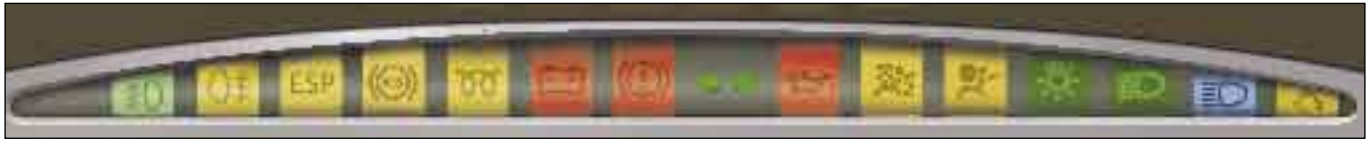

Parkeerlichten
Zie "Signalering"



Dimlichten
Zie "Signalering"



Grootlicht
Zie "Signalering"



Mistachterlichten
Zie "Signalering"



Mistlampen
Zie "Signalering"



Richtingaanwijzer naar links
Richtingaanwijzer naar rechts

Zie "Signalering"

Wanneer de alarmverlichting aanstaat knipperen gelijktijdig alle richtingaanwijzers



Controlelampje uitgeschakelde passagiersairbag vóór

Zie "Airbag"



Lampje airbags

Zodra het contact wordt aangezet gaat het controlelampje gedurende enkele seconden branden. In geval van een storing knippert het lampje enkele minuten en brandt vervolgens permanent. Waarschuw in zo'n geval, of wanneer het lampje helemaal niet brandt, zo snel mogelijk een CITROËN erkend bedrijf.



Controlelampje werking motor (autodiagnose)

Wanneer dit lampje onderweg knippert of oplicht, duidt dat op een storing in het injectie-, ontstekings- of uitlaatsysteem.

Raadpleeg zo snel mogelijk een CITROËN erkend bedrijf.



Waarschuwinglampje aangetrokken handrem en remvloeistofniveau

Het branden van dit lampje bij draaiende motor kan erop duiden dat de handrem niet of niet goed is vrijgezet, dat het remvloeistofniveau onvoldoende is of dat er een storing in het remsysteem is.

Wanneer het controlelampje tijdens het rijden oplicht, stop dan onmiddellijk en waarschuw het dichtstbijzijnde CITROËN erkend bedrijf.

Zie hoofdstuk "Remmen" en hoofdstuk "Niveaus".

CONTROLELAMPJES



Controlelampje laadstroom

Het lampje moet uit zijn wanneer de motor draait. Mocht het permanent branden, raadpleeg dan een CITROËN erkend bedrijf.



Anti-blokkeersysteem (ABS)

Het controlelampje van het ABS brandt zodra u het contact aanzet. Het dooft na enkele seconden.

Indien het controlelampje niet dooft, dan kan dat duiden op een mankement in het ABS-systeem. (Zie "Hoofdstuk" Remmen.



Waarschuwinglampje motoroliedruk

Als het oplicht tijdens het rijden, zet dan de motor af. Controleer het niveau (zie hoofdstuk "Niveaus").

Als de lamp blijft branden terwijl het niveau in orde is, dient u het dichtstbijzijnde CITROËN erkend bedrijf te raadplegen.



Waarschuwinglampje minimumbrandstofvoorraad

Zodra dit lampje permanent brandt, terwijl de auto zich op een horizontale en vlakke ondergrond bevindt, zit er nog ongeveer acht liter brandstof in de tank in geval van een benzinemotor, en vijf liter in geval van een dieselmotor.



Controlelampje voor-gloeien diesel

Zie de instructies van hoofdstuk "Rijden - Starten".



Controlelampje ESP

In werking

Als het ESP of de ASR ingrijpt, zal het **ESP**-controlelampje gaan knipperen.

Bij een storing

Als het **ESP**-controlelampje tijdens het rijden gaat branden en het bericht "ESP/ASR BUITEN WERKING" op het display verschijnt, duidt dat op een storing in het systeem. Raadpleeg dan een CITROËN erkend bedrijf.

Uitschakelen

Als het **ESP**-controlelampje brandt omdat het systeem is uitgeschakeld, verschijnt ook het bericht "ESP/ASR UITGESCHAKELD" op het display.



Waarschuwinglampje koelvloeistof-temperatuur

Indien het rode lampje brandt, dient u onmiddellijk te stoppen en de motor af te zetten.

Het kan zijn dat de koelventilator nog een tijdje draait. Laat de motor afkoelen en neem de voorgeschreven voorzorgsmaatregelen (zie hoofdstuk "Niveaus").

Waarschuw een CITROËN erkend bedrijf.



Richtingaanwijzers

Linksaf: druk de hendel naar beneden.

Rechtsaf: duw de hendel naar boven.

Om van richting te veranderen, moet de hendel door de weerstand naar boven of beneden worden bewogen. De richtingaanwijzer wordt automatisch uitgeschakeld bij het terugdraaien van het stuur.

Lichtsignaal

Trek de hendel naar u toe.

Het geven van een lichtsignaal is ook mogelijk bij afgezet contact.

Claxon

Druk op het middendeel van het stuur.

Bediening van de verlichting



Alle lichten gedoofd

Draai ring **A** van u af.



Parkeerlichten

Draai ring **A** van u af.



**Dimlichten/grootlicht
Overschakelen van
dim- naar grootlicht
en omgekeerd:**

Trek de hendel door de weerstand heen naar u toe om over te schakelen van dim- naar grootlicht en omgekeerd.

Geluidssignaal vergeten verlichting

Dit geluidssignaal is te horen zodra een voor- of achterportier geopend wordt met afgezet contact terwijl de lichten niet gedoofd zijn. Het signaal houdt op in de volgende gevallen: portieren dicht, lichten gedoofd of contact aan.

Follow-me-home-verlichting

Wanneer u direct na afzetten van het contact de lichtsakelaar naar u toe trekt, gaan de koplampen branden en doven ze automatisch na 1 minuut. Deze functie is een praktische hulp bij het verlaten van bijvoorbeeld een slecht verlichte parkeerplaats.

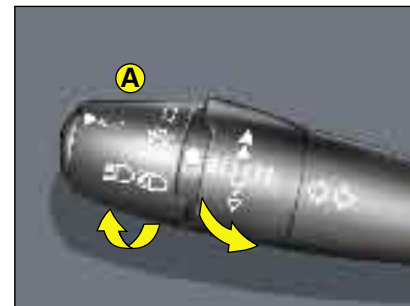

Automatisch branden van de koplampen

De parkeer- en dimlichten gaan automatisch branden bij nacht of donker weer, maar ook bij een continu gebruik van de ruitenwissers.

Ze gaan uit zodra het licht genoeg is, of met het uitschakelen van de ruitenwissers.

Aan- of uitzetten van de functie

- Draai, terwijl de motor uitstaat, de sleutel in het contactslot om, in de stand "Accessoires".
- Zet de bediening van de verlichting in de stand **0**.
- Druk de toets helemaal in. Er klinkt een geluidssignaal (piep) en u krijgt een melding ter bevestiging dat de functie actief is.

Dek de lichtsensor nimmer af. Deze bevindt zich in het midden onder op de voorruit en is zichtbaar vanaf de buitenkant van de auto.

SIGNALERING



A - Sterkte van de dashboardverlichting

De sterkte van de dashboardverlichting is regelbaar.

Draai hiervoor aan de bedieningsknop van de dashboardverlichting.



B - Verstelling van de koplampen

Het is raadzaam de reikwijdte van de lichtbundel van de koplampen aan te passen aan de belading van de auto.

Stand **0**: 1 of 2 inzittenden.

Stand **-**: 3 inzittenden.

Stand **1**: 5 inzittenden.

Stand **2**: 5 inzittenden + bagage.

Stand **3**: Bestuurder + maximaal toegestane belading.

Alarmverlichting

Wanneer de alarmverlichting aanstaat knipperen gelijktijdig alle richtingaanwijzers.

Gebruik deze verlichting uitsluitend indien sprake is van gevaar: bij een noodstop of wanneer u stilstaat onder ongebruikelijke omstandigheden.

Deze verlichting werkt ook met afgezet contact.



Automatisch branden van de alarmverlichting

Wanneer u plotseling maximaal remt, of bij een forse snelheidsvermindering van de auto, gaat de alarmverlichting automatisch branden.

De alarmverlichting gaat automatisch uit bij gasgeven of door op de alarmlichtschakelaar op het dashboard te drukken.

Zolang u met alarmverlichting rijdt kunt u geen richting aangeven.



Uitvoeringen met MISTACHTERLICHTEN (Ring B)



Draai ring **B** van u af.



Het controlelampje licht op. De mistachterlichten werken in combinatie met de dimlichten of het grootlicht.

De mistachterlichten doven automatisch wanneer de parkeerlichten worden gedoofd.

Uitvoeringen met MISTLICHTEN VOOR EN ACHTER (Ring C)



Draai ring **C** van u af.



De mistlichten vóór werken in combinatie met de parkeerlichten, de dimlichten of het grootlicht.

Draai de ring **C** van u af.



Deze werken in combinatie met de parkeerlichten of de dimlichten

Doven:

- één stand naar u toe draaien: mistlichten voor gaan uit.
- twee standen naar u toe draaien: mistlichten voor en achter gaan uit.

N.b.: De mistachterlichten mogen alleen bij mist of sneeuwbuien worden gebruikt (zicht minder dan 50 meter).

Wanneer het mistig is, maar niet donker genoeg om de koplampverlichting automatisch te doen ontsteken, dient u de dimverlichting handmatig aan te zetten. Ontsteek bij een zicht van minder dan vijftig meter tevens de mistlichten.

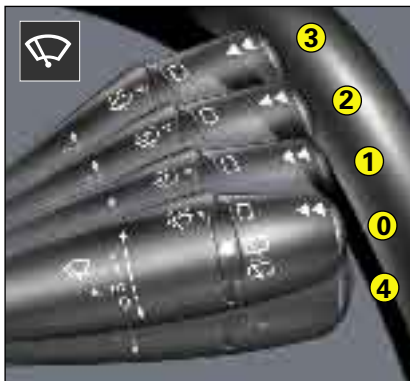

ZICHT

**Ruitenwissers voor**

- 3 Snel wissen.
- 2 Normaal wissen.
- 1 Interval wissen of automatisch ruitenwissen, voor
- 0 Wissen uit.
- 4 Eén keer wissen. Druk de hendel naar beneden.

Auto zonder regensensor.

Stand 1: De wisselheid wordt, afhankelijk van de snelheid van de auto, automatisch geregeld.

N.b.: In de standen 2 en 3 valt de ruitenwissersnelheid automatisch terug wanneer de auto stilstaat.

In verband met de veiligheid wordt het ruitenwissersysteem bij afzetten van het contact buiten werking gesteld.

Auto voorzien van een regensensor.

Stand 1: De wisselheid wordt automatisch afgestemd op de hevigheid van de regen.

N.b.: In de standen 2 en 3 valt de ruitenwissersnelheid automatisch terug wanneer de auto stilstaat.

Zodra u het contact afzet, wordt de ruitenwisfunctie uit veiligheidsoverwegingen onderbroken.

Na aanzetten van het contact kunt u deze functie als volgt weer activeren :

- ga terug naar de UIT-stand,
- selecteer de gewenste stand.

De activering van de functie wordt gesignaleerd door één keer wissen.

**Advies**

U kunt de ruitenwissers vastzetten in de **onderhoudsstand** (om ze te vervangen).

Druk hiertoe de ruitenwischerbediening neer bij afgezet contact.

Om terug te keren naar de laatstgebruikte stand, dient u de bediening opnieuw te activeren.

LET OP:

Dek de regensensor die zich in het midden van en onder in de voorruit bevindt, en zichtbaar is aan bestuurderszijde, niet af.

**Advies**

Wassen van de auto: zet het contact uit.

Wanneer u bij het activeren van de stand voor het automatisch wissen een geluidssignaal (piep) hoort met een melding duidt dat op een storing in het systeem.

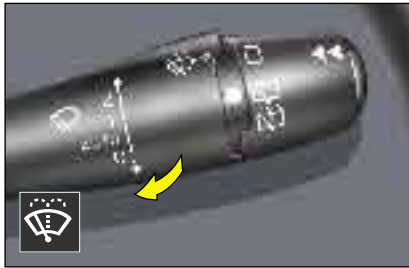

Ruitensproeier voor

Trek de hendel naar u toe: onder het sproeien wissen de ruitenwissers een aantal keren.

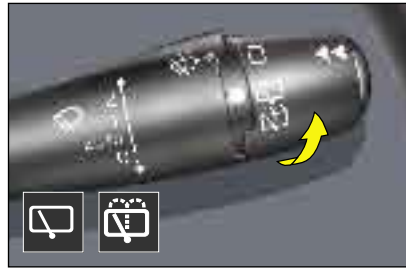

Achterruitenwisser

Stand 1 - Uit

Stand 2 - Intervalwissen.

Stand 3 - Sproeien van de achterruit gevolgd door een aantal wisslagen.

Automatische werking

Wanneer de ruitenwissers voor in werking zijn en wanneer de achteruitversnelling wordt ingeschakeld.



Achterrautverwarming

De achterrautverwarming werkt alleen bij draaiende motor.

Druk de bedieningstoets in om de achterrautverwarming en de elektrische spiegelverwarming in werking te stellen.

Na 12 minuten wordt de werking automatisch onderbroken om overmatig stroomverbruik te voorkomen.

U kunt de werking ook onderbreken door opnieuw de bedieningstoets in te drukken.

Let erop dat de ruitenwisserbladen voor en achter vrij zijn bij gebruik van bijvoorbeeld een fietsdrager of bij vorst.
Verwijder een eventuele opeenhoping van sneeuw aan de onderkant van de voorruit.

VOORSTOELEN

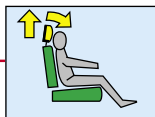
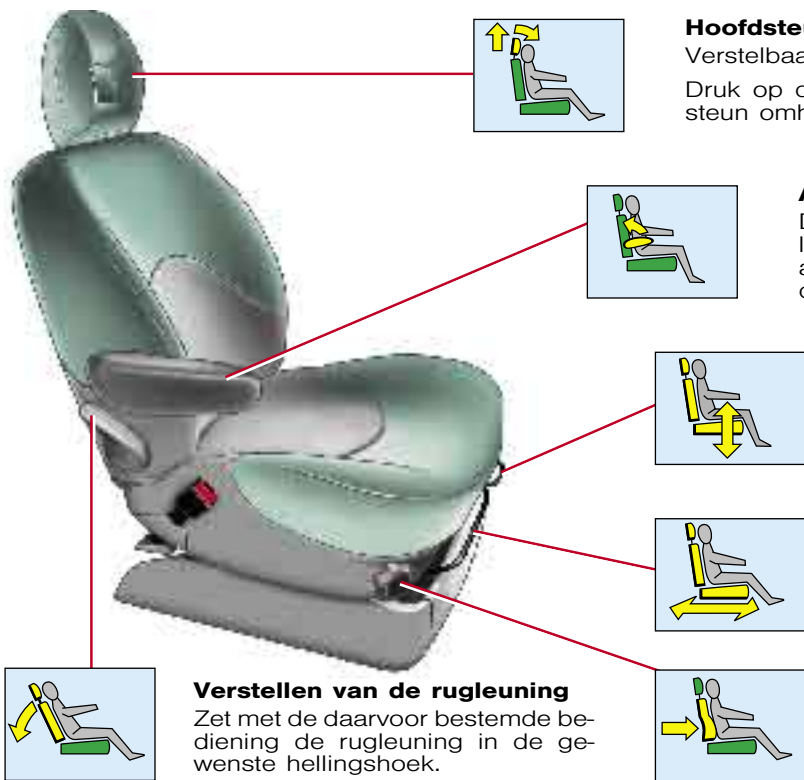
**Hoofdsteen**

Verstelbaar in hoogte en hellingshoek.

Druk op de ontgrendellip van de hoofdsteen en trek de steun omhoog om hem te verwijderen.

**Armluning**

Deze is opklapbaar. Verwijderen: kantel de leuning 45° en druk op de knop tussen de armluning en de rugleuning. Verwijder de armluning.

**In hoogte verstellen van de bestuurdersstoel**

Gebruik de corresponderende bediening voor de gewenste stand.

**Verstellen van de stoel in de lengterichting**

Licht de bedieningsstang op en schuif de stoel in de gewenste stand.

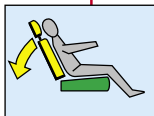
**Verstellen van de rugleuning**

Zet met de daarvoor bestemde bediening de rugleuning in de gewenste hellingshoek.

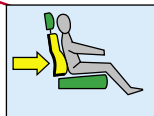
**Verstellen van de lendesteunen.**

Verdraai de knop om de lendesteunen in de gewenste stand te zetten.

**Stoelverwarming**

De voorstoelen kunnen voorzien zijn van individuele verwarming. De bedieningstoetsen bevinden zich op het dashboard. De temperatuur kan automatisch worden geregeld.

De stoelverwarming werkt uitsluitend bij draaiende motor.



Het stuur is in hoogte verstelbaar. Zet, **terwijl de auto stilstaat**, eerst uw stoel in de gewenste stand (zie "Juiste rijhouding").

Ontgrendel het stuur door de corresponderende hendel van u af te duwen.

Verstel het stuur en vergrendel het door de hendel geheel naar u toe te trekken.



WAARSCHUWING
Verricht, uit veiligheidsoogpunt, deze handelingen niet tijdens het rijden.

BEDIENING VAN DE RUITEN

**Elektrische bediening**

Vanaf de bestuurdersstoel kunnen de voorportieruiten worden bediend met de schakelaars op de middenconsole.

Ruitbediening aan bestuurderszijde**Stapsgewijze bediening**

Het kort indrukken van knop **A** doet de ruit openen of sluiten. Als er nog een keer op de knop wordt gedrukt, stopt de ruit.

Als de knop langer wordt ingedrukt, blijft de ruit bewegen totdat de knop wordt losgelaten.

Antiklemvoorziening op bestuurdersportieruit

Een antiklemvoorziening stopt het sluiten van de ruit als deze een obstakel tegenkomt: de ruit gaat dan weer open.

Nadat de accu is losgenomen of in geval van storingen, moet de antiklemvoorziening gereset worden:

- open de ruit volledig met schakelaar **A** en sluit deze weer. De ruit zal iedere keer slechts enkele centimeters sluiten. Druk nog eens op schakelaar **A** totdat de ruit geheel gesloten is.
- Als de ruit onverwacht opengaat tijdens het sluiten, druk dan met korte tussenpozen op **A** totdat de ruit geheel gesloten is.

Let op: tijdens deze handeling werkt de antiklemvoorziening niet.

Verwijder bij het verlaten van de auto altijd de sleutel uit het contact, ook wanneer u de auto slechts gedurende korte tijd verlaat.

Als de ruit klemt tijdens het openen of sluiten, moet u de bewegingsrichting van de ruit omkeren. Druk daarvoor op de desbetreffende schakelaar.

Als u als bestuurder de ruiten van de passagiers bedient, dient u erop te letten dat de passagiers het correct sluiten van de ruiten niet belemmeren.

Let erop dat de passagiers de ruitbediening op de juiste wijze gebruiken

LET BIJ HET BEDIENEN VAN DE RUITEN OP IN DE AUTO AANWEZIGE KINDEREN.





Bediening elektrische ruiten achter

De achterportierruit is bedienbaar met zowel de schakelaars op het dashboard als die op de achterportieren zelf.



Let op de veiligheid van in uw auto aanwezige kinderen:

Met een speciale schakelaar kunt u de bediening van de achterportieruit uitschakelen.

Verwijder bij het verlaten van de auto altijd de sleutel uit het contact, ook wanneer u de auto slechts gedurende korte tijd verlaat.

1 - Luchtverdeling

Luchtstroom van voren.



Luchtstroom naar de voeten en de achterzitplaatsen.



Luchtstroom naar de voeten, de voorruit en de portierruiten.



Ontwasemen - ontdooien
Luchtstroom naar de voorruit en de portierruiten.



U kunt de verdeling van de aangejaagde lucht naar wens wijzigen door de luchtverdeelknop **1** in een tussenstand te plaatsen. Wat ook de gekozen stand is, de luchttoevoer via de ventilatieroosters blijft in alle gevallen gehandhaafd.

2 – Toevoer van buitenlucht/Recirculatie van de interieurlucht

3 – Instellen van de snelheid van de aanjager

4 – Instellen van de temperatuur van de aangejaagde lucht

5 – Ontdooien van de achterraut

VENTILATIE - VERWARMING HANDBEDIENDE AIRCONDITIONING

21



Airconditioning

De airconditioning werkt alleen als de motor draait.

Druk op de toets in het dashboard.

Lampje brandt = in werking.



Aanvoer buitenlucht



Recirculatie interieurlucht

Met deze stand kunt u het interieur afsluiten van de buitenlucht.

Zet de luchttoevoerknop, zodra de omstandigheden het toelaten, weer in een normale stand, zodat de lucht in het interieur weer ververst wordt en om te voorkomen dat de ruiten beslaan.

Kies de stand voor het recirculeren van de interieurlucht voor een snelle en doeltreffende werking van de airconditioning bij warm weer.

Verplaats de bediening **2** helemaal naar rechts en zet de bediening van de aanjager **3** in een tussenstand.

Hef de stand voor het recirculeren van de interieurlucht zodra deze niet meer nodig is op, om het interieur weer van verse buitenlucht te voorzien.















Ontwasemen - ontdooien van de voorruit en de voorportieruiten

- zet de temperatuurknop en de bediening van de aanjager in de hoogste stand,
- sluit de centrale ventilatieroosters,
- zet de airconditioning aan.

Let op: gebruik niet de stand voor het recirculeren van de interieurlucht.

VENTILATIE - VERWARMING HANDBEDIENDE AIRCONDITIONING

Voor en correct gebruik van het systeem, geven wij u de volgende adviezen:

Gewenste instelling					
KOUD		Eerst maximaal koud en dan naar wens instellen	Eerst maximaal en dan naar wens instellen	ON	 In het begin
WARM	 	Eerst maximaal warm en dan naar wens instellen	Eerst maximaal en dan naar wens instellen	-	 In het begin
ONTDOOIEN ONTWASEMEN		Maximaal warm	MAX.	ON	

Let op: bij automatische airconditioning wordt aanbevolen de modus AUTO te kiezen.

AUTOMATISCHE KLIMAATREGELING

23

I



Bedieningspaneel

- 1 - Display
- 2 - Instellen van de temperatuur
- 3 - Automatische werking
- 4 - Airconditioning
- 5 - Recirculatie van de interieurlucht
- 6 - Luchtverdeling
- 7 - Snelheid van de luchtstroom
- 8 - Ontwaseming - Ontdooiing
- 9 - Achterruitverwarming
- 10 - Uitschakelen van de automatische klimaatregeling

Dit systeem regelt automatisch de temperatuur en de uitstroomsnelheid van de aangevoerde lucht in het interieur, afhankelijk van de door u ingestelde temperatuur.

De temperatuur van het interieur kan niet lager zijn dan de buitentemperatuur als de airconditioning niet werkt.

Wanneer de ventilatie **permanent in de automatische stand staat** (druk hiervoor op de toets **AUTO**) en **alle ventilatieroosters geopend** zijn, verkrijgt u een zo aangenaam mogelijke ventilatie onder alle klimatologische omstandigheden, hetgeen bijdraagt tot een optimaal comfort.

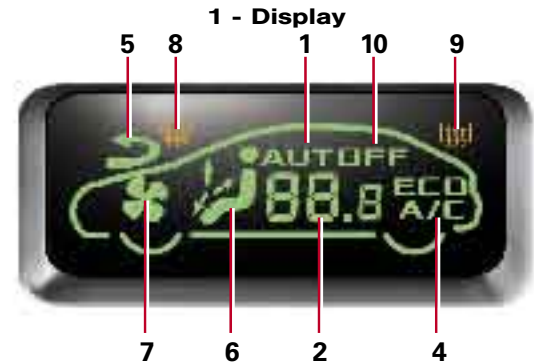

SNELHEIDSREGELAAR - ON/OFF

Deze rijhulpvoorziening stelt u in staat om constant met een door u ingestelde snelheid te rijden, mits een van de hogere versnellingen is ingeschakeld en u met een minimale snelheid van tussen de 40 en 60 km/h (afhankelijk van het type motor) rijdt.

Voorwaarden voor het gebruik van de snelheidsregeling:

- Versnellingspook in 4e of 5e versnelling (handgeschakelde versnellingsbak).
- Schakelhendel in **D** (automatische versnellingsbak).

Hendel **A** van de snelheidsregelaar bevindt zich onder de bediening van de verlichting en signalering.

Aanzetten: zet de schakelaar **1** in de stand **ON**.

Uitzetten: zet de schakelaar **1** in de stand **OFF**.



Instellen van een kruissnelheid

Trap het gaspedaal in tot de gewenste snelheid is bereikt. Druk even op de achterzijde van de toets **2** of **4** van bediening **A**. De cruise-control is ingeschakeld, terwijl de snelheid is vastgelegd.

Tijdens de werking van de cruise-control is het elk moment mogelijk om door intrappen van het gaspedaal de geprogrammeerde snelheid te overschrijden (bijvoorbeeld om in te halen).

Bij loslaten van het gaspedaal valt de auto automatisch terug naar de geprogrammeerde snelheid.

Door kort op de achterzijde van toets **4** te drukken, kunt u de snelheid iets verhogen.

Door kort op de achterzijde van toets **2** te drukken, kunt u de snelheid iets verlagen.



De werking van de snelheidsregelaar wordt in de volgende gevallen onderbroken:

- Bij intrappen van het rem- of koppelingspedaal.
- Bij het in werking treden van een van de systemen ESP of ASR.
- Bij een druk op toets **3** op het uiteinde van de bediening **A**.

De geprogrammeerde snelheid blijft ondanks deze handelingen gehandhaafd.

Terugkeer naar de laatst ingestelde snelheid

Druk na het uitschakelen kort op de achterzijde van toets **3**.

De laatst ingestelde snelheid wordt hervat.

Verhogen van de ingestelde snelheid

Druk even op de achterzijde van de toets **4** van bediening **A** tot u de gewenste snelheid heeft bereikt.

Laat de toets los: de nieuwe snelheid is thans ingesteld.

Verlagen van de ingestelde snelheid

Druk toets **2** van de bediening **A** aan de achterzijde in, tot u de gewenste snelheid heeft bereikt (boven 40 km/uur).

Laat de toets los; de nieuw ingestelde snelheid is vastgelegd.

De ingestelde snelheid wordt in de volgende gevallen opgeheven:

- Bij stoppen en uitzetten van het contact.
- Bij verdraaien van de schakelaar in de stand **OFF**.



Maak uitsluitend gebruik van de snelheidsregelaar indien de rijomstandigheden een constante snelheid toelaten. Gebruik deze voorziening niet op drukke wegen, op een ongelijkmatig wegdek, op gladde wegen of onder andere omstandigheden die het rijden bemoeilijken.

De bestuurder moet opletterend blijven en altijd de volledige controle hebben over de auto.

Houd uw voeten in de nabijheid van de pedalen.

SNELHEIDSREGELAAR/"CRUISE"

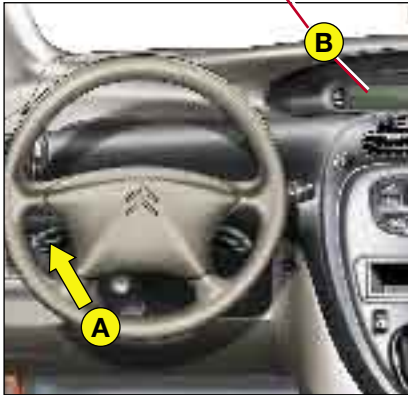

Deze rijhulp maakt het mogelijk te rijden met een door u gekozen constante snelheid zonder intrappen van het gaspedaal.

Deze voorziening werkt pas vanaf een snelheid van 40 km/uur of meer en alleen in de hoogste versnellingen.

De bediening **A** van de snelheidsregelaar bevindt zich onder de bediening van de verlichting en signalering.

Opmerking: de informatie met betrekking tot de snelheidsregelaar wordt weergegeven op het display **B**.

Inschakelen van de functie

Zet de knop **1** in de stand "CRUISE".

Instellen van een kruissnelheid



Wanneer u de functie met de draaiknop **1** selecteert, wordt geen snelheid opgeslagen:

Trap het gaspedaal in tot de gewenste snelheid is bereikt en druk dan de toets **2** of **4** kort in.



De snelheid wordt opgeslagen in het geheugen en weergegeven op het display van het instrumentenpaneel **B**.

De dagkilometerteller verschijnt op het display.

U kunt nu het gaspedaal loslaten. De auto blijft automatisch met de gekozen snelheid rijden.

Opmerking: de snelheid van uw auto kan iets afwijken ten opzichte van de gekozen snelheid. Mocht tijdens de werking van de snelheidsregelaar het systeem niet in staat zijn de snelheid vast te houden (steile helling), dan wordt de snelheid knipperend weergegeven. Pas eventueel uw snelheid aan.

Gebruik de snelheidsregelaar uitsluitend indien de rijomstandigheden een constante snelheid toelaten.

Tijdelijke overschrijding van de ingestelde kruissnelheid

Tijdens de werking van de snelheidsregelaar kunt u de snelheid verhogen door het gaspedaal in te trappen (bijvoorbeeld om een auto in te halen). De snelheid die op het display wordt aangegeven, knippert.

Om vervolgens terug te keren naar de ingestelde kruissnelheid, hoeft u slechts het gaspedaal los te laten.

Wijzigen van een geprogrammeerde kruissnelheid, terwijl deze actief is

U kunt de snelheid die bij **B** wordt aangegeven op de volgende manier instellen:

- Druk op de toets **4** om de snelheid te verhogen.
- Druk op de toets **2** om de snelheid te verlagen.

Let op: bij kort drukken, wijzigt u de snelheid in stappen van 1 km/uur, bij even ingedrukt houden, in stappen van 5 km/uur.

De snelheidsregelaar wordt uitgeschakeld in de volgende gevallen:

- Of door het rempedaal of het koppelingspedaal in te trappen.
- Of als het ESP of het ABS in werking treedt.
- Of door op de toets **3** te drukken.

Let op: de snelheidsregelaar wordt uitgeschakeld als de schakelhendel in de vrij- of neutraalstand staat.



Met deze handelingen verschijnt de informatie «**OFF**» op het display **B**.

De ingestelde snelheid wordt hiermee niet gewist: deze wordt nog steeds op het display weergegeven.

De snelheidsregelaar wordt opnieuw ingeschakeld in de volgende gevallen:**- Opnieuw inschakelen van ingestelde snelheid:**

Druk na het uitschakelen op de toets **3**.

Uw auto hervat automatisch de eerder geprogrammeerde snelheid (deze verschijnt op het display **B**).

Opmerking: als de tevoren geprogrammeerde snelheid veel hoger is dan de actuele snelheid, zal de auto accelereren tot die geprogrammeerde snelheid.

- Programmeren van de actuele snelheid:

Druk de toets **2** of **4** even in als de auto de gewenste snelheid eenmaal heeft bereikt.

De aanduiding «**OFF**» wordt niet meer weergegeven op het display.

De functie wordt uitgeschakeld in de volgende gevallen:

- Door de knop van de stand «**CRUISE**» in de stand **0** te zetten.
- Door de motor af te zetten.

De tevoren geselecteerde snelheid wordt niet opgeslagen.

In geval van een storing verschijnt er een melding terwijl er een geluidssignaal klinkt en het SERVICE-lampje brandt.

Raadpleeg een CITROËN erkend bedrijf.



Gebruik deze voorziening niet op drukke wegen, op een ongelijkmatig wegdek, op gladde wegen of onder andere omstandigheden die het rijden bemoeilijken.

De bestuurder moet opletend blijven en altijd de volledige controle hebben over de auto.

Houd uw voeten in de buurt van de pedalen. Gebruik de snelheidsregelaar alleen als de rijomstandigheden dit toelaten.

SNELHEIDSBEGRENZER / "LIMIT"

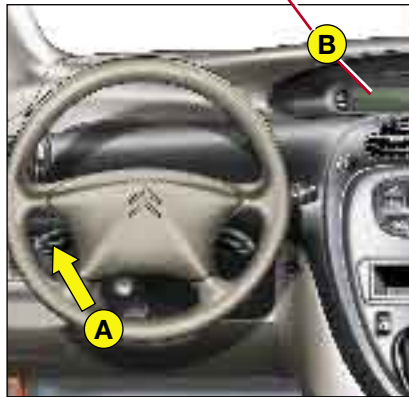

Dit systeem biedt de mogelijkheid om een maximumsnelheid in te stellen. Deze moet meer dan 30 km/h zijn.

De bediening **A** van de snelheidsbegrenzer bevindt zich onder de lichtschakelaar.

Opmerking: de informatie met betrekking tot de snelheidsbegrenzer wordt weergegeven op het display **B**.

Activeren van de functie

Draai het wielje **1** in de stand "LIMIT".



Na het activeren van de functie met het wielje **1** wordt de laatst opgeslagen snelheid weergegeven.

Instellen van de maximumsnelheid

Als de motor aan staat kunt u de opgeslagen snelheid regelen, door kort of lang drukken op:

- toets **4** om de opgeslagen snelheid te verhogen,
- toets **2** om de opgeslagen snelheid te verlagen.

Let op: bij kort drukken wijzigt u de snelheid in stappen van 1 km/uur, bij even ingedrukt houden, in stappen van 5 km/uur.

Activeren van de snelheidsbegrenzer

Druk op de toets **3** als de gewenste snelheid is bereikt om deze op te slaan.



De aanduiding "OFF" verdwijnt van het display **B**.
De dagkilometerteller verschijnt op het display.

Wanneer de functie actief is en u op het gaspedaal trapt, kunt u niet de geprogrammeerde maximumsnelheid overschrijden, tenzij u het pedaal helemaal intrapt, waardoor het kickdowncontact wordt geactiveerd (zie: "Tijdelijk overschrijden van de maximumsnelheid").

Opmerking: de snelheid van uw auto kan iets afwijken ten opzichte van de gekozen snelheid.

Uitschakelen van de snelheidsbegrenzer

Druk op de toets **3** op het uiteinde van de bediening **A**.



De aanduiding "**OFF**" verschijnt hiermee op het instrumentenpaneel. De ingestelde maximumsnelheid blijft wel in het geheugen en wordt nog steeds op het display **B** aangegeven.

Tijdelijke overschrijding van de ingestelde maximumsnelheid

Het is op elk moment mogelijk de ingestelde maximumsnelheid te overschrijden, door het gaspedaal volledig in te trappen.

Gedurende de tijd dat de maximumsnelheid wordt overschreden, knippert de weergegeven snelheid op het display.

U kunt in dat geval volstaan met het loslaten van het gaspedaal om de snelheid te doen terugvallen tot onder de ingestelde maximumsnelheid en de snelheidsbegrenzer opnieuw te activeren.

Opmerking: wanneer tijdens het gebruik van de snelheidsbegrenzer het onmogelijk is om de geprogrammeerde snelheid vast te houden (steile afdaling), wordt de ingestelde maximumsnelheid knipperend weergegeven. Pas eventueel uw snelheid aan.

De functie wordt opnieuw geactiveerd zodra de snelheid tot onder de ingestelde maximumsnelheid is gedaald.

De functie wordt uitgeschakeld in de volgende gevallen:

- Door het wielkje vanuit de stand "**LIMIT**" in de stand **0** te zetten.
- Door de motor af te zetten. De eerder gekozen snelheid wordt opgeslagen.

In geval van een storing verschijnt een melding terwijl er een geluidssignaal klinkt en het SERVICE-lampje brandt.

Raadpleeg een CITROËN erkend bedrijf.



Bij het gebruik van andere dan door CITROËN goedgekeurde matten bestaat de kans dat ze onder het gaspedaal schuiven en het volledig intrappen van het gaspedaal verhinderen, waardoor het overschrijden van de ingestelde maximumsnelheid niet meer mogelijk is.

In dat geval kan de snelheidsbegrenzer alleen met behulp van de schakelaar op de stuurkolom uitgeschakeld worden.

De bestuurder moet oplettend blijven en altijd de volledige controle hebben over de auto.

SPIEGELS



Binnenspiegel

Met de pal aan de onderzijde van de spiegel kunt u een van de volgende twee instellingen kiezen:

- 1 - Dagstand:** het palletje is niet zichtbaar.
- 2 - Nachtstand** (tegen verblinding): het palletje is zichtbaar.

Elektrisch bediende spiegels

Deze auto is voorzien van elektrisch bediende buitenspiegels.

Selecteer met de schakelaar de te verstellen spiegel:

- **1** Buitenspiegel bestuurderszijde
- **2** Buitenspiegel passagierszijde

Met de schakelaar kan de spiegel worden veresteld in vier richtingen: rechts, links, opwaarts, neerwaarts.

De verwarming van de buitenspiegels werkt gelijktijdig met de achterrautverwarming.



Inklappen van de buitenspiegels

Zet voor het inklappen de bediening in de stand **3**.

Voor het uitklappen gebruikt u een van de andere standen.

De buitenspiegels zijn bolvormig voor een extra breed zichtveld.

De spiegels verkleinen waardoor de waargenomen beelden in werkelijkheid dichterbij zijn.

Houd rekening met dit verkleinende effect bij het inschatten van de afstand.



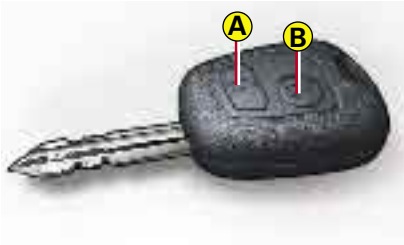

N.b.: Wanneer het portier aan bestuurderszijde is geopend en de sleutel nog in het contact steekt, is, in verband met de veiligheid, bij afgezet contact een geluidssignaal te horen.

Centrale vergrendeling

Met de afstandsbediening kunnen de portieren en de achterklep worden ver- en ontgrendeld.

Druk kort op knop **A** om te vergrendelen of op knop **B** om te ontgrendelen. Druk nogmaals, indien er niets gebeurt.

Deze handelingen zijn controleerbaar aan de hand van de richtingaanwijzers:

- **Ontgrendelen** = de richtingaanwijzers knipperen snel en de plafondverlichting brandt.
- **Vergrendelen** = de richtingaanwijzers branden circa twee seconden onafgebroken en de plafondverlichting dooft, indien deze aanstaat.

Wanneer een van de portieren of achterklep open staat of niet goed dicht zit, werkt de centrale vergrendeling niet.

Lokaliseren geparkeerde auto

Voor het terugvinden van uw auto op een parkeerplaats drukt u op de toets **A**. Vervolgens gaat de plafondverlichting branden en knipperen gedurende enkele seconden de richtingaanwijzers (vergrendelde auto).

N.b.: de functie lokaliseren geparkeerde auto werkt binnen een actieradius die groter is dan die van de functie ontgrendelen.

De afstandsbediening werkt niet wanneer de sleutel in het contact steekt, ook niet bij afgezet contact. Dit geldt niet bij reïnalisieren.

Let op: het per ongeluk bedienen van de afstandsbediening in uw binnenzak kan het ongewenst ontgrendelen van de portieren veroorzaken.

Indien binnen 30 seconden na het met de afstandsbediening ontgrendelen geen portieren worden geopend, worden de portieren automatisch weer vergrendeld.



Afstandsbediening

De afstandsbediening heeft een hoogfrequente zender, hetgeen u de volgende voordelen biedt:

- u hoeft de afstandsbediening niet op de auto te richten.
- de afstandsbediening werkt ook vanaf een punt aan de achterkant of links of rechts van de auto, en de bedieningsstraal dringt door de bagage heen.
- de afstandsbediening heeft een bereik van enkele meters.

N.b.: Het gelijktijdig gebruik van overige hoogfrequente apparatuur in de directe omgeving van de auto (bijvoorbeeld mobiele telefoons of huisalarm) kan de werking van de afstandsbediening tijdelijk verstoren.

Wanneer de werking van de afstandsbediening permanent verstoord is, dient u deze te reïncialiseren.

Zie: Vervangen van de batterij van de afstandsbediening

Lege batterij afstandsbediening

Wanneer de batterij van de afstandsbediening leeg is, verschijnt hierover een melding op het multifunctioneel display en hoort u een geluidssignaal.

Vervangen van de batterij van de afstandsbediening

Draai het schroefje los en trek de afstandsbediening open.

Batterij: CR 1620, 3 V.

Na het vervangen van de batterij moet de afstandsbediening worden **gereïncialiseerd**.

Zet daartoe het contact aan met de sleutel van de afstandsbediening en druk op een knop van de afstandsbediening totdat de gewenste functie wordt uitgevoerd. Dit kan enkele tienden van een seconde duren.



Ter preventie van inbraak

Controleer bij het uitstappen of de ramen dicht zijn en laat geen waardevolle spullen zichtbaar in de auto achter.

Verwijder de sleutel uit het contact, vergrendel het stuur en doe alle portieren op slot.

De nummers van de sleutels met afstandsbediening kunnen op een daarvoor bestemde kaart genoteerd worden. Bewaar deze kaart op een veilige plaats.

Gooi nimmer batterijen bij het huishoudelijk afval, maar lever ze in bij een CITROËN erkend bedrijf of bij een erkend inzamelpunt (bijvoorbeeld een fotozaak).



N.b.: Met de sleutel kan de passagiersairbag worden uitgeschakeld (zie "Airbag").

Transpondersleutel

Met de sleutel kunt u de centrale vergrendeling van de auto bedienen en de motor starten.

Centrale vergrendeling met de sleutel

Met de sleutel kunnen vanaf één van de voorportieren alle portieren en de achterklep worden vergrendeld of ontgrendeld.

Indien een van de portieren niet of niet goed gesloten is, vindt geen centrale vergrendeling plaats.

N.b.: bij het vergrendelen dooft de plafondverlichting en knippert het diodelampje in de bediening van de alarmverlichting. Mocht de diode niet binnen 10 seconden knipperen, raadpleeg dan een CITROËN erkend bedrijf.

Met het ontgrendelen gaat de plafondverlichting voorin branden.

De ELEKTRONISCHE STARTBLOKKERING blokkeert de motorbediening.

Het systeem wordt automatisch ingeschakeld zodra de sleutel uit het contactslot wordt genomen.

Alle sleutels bevatten een elektronische transponder.

Alleen met uw sleutels kan de auto worden gestart.

Steek uw sleutel in het contactslot.

Nadat het contact is aangezet, wordt er informatie uitgewisseld tussen de sleutel en het systeem van de startblokkering.

Als de sleutel niet wordt herkend, kan de motor niet worden gestart.

Het sleutelnummer dient op het daarvoor bestemde kaartje genoteerd te zijn. In geval van verlies kan een CITROËN erkend bedrijf nieuwe sleutels of een nieuwe afstandsbediening leveren.



CODE-kaart

Bij de auto is een vertrouwelijke kaart geleverd.

Deze kaart heeft een verborgen toegangscode waarmee een CITROËN erkend bedrijf onderhoud kan verrichten aan de elektronische startbeveiliging.

Kras het verborgen gedeelte niet open: wanneer de geheime code verloren gaat kan het systeem van de elektronische startbeveiliging niet zonder meer opnieuw worden geconfigureerd.

Als de auto van eigenaar wisselt, moet de codekaart aan de nieuwe eigenaar worden gegeven.

Bewaar dit kaartje zorgvuldig: laat het nooit in de auto liggen.



Advies

Bewaar de vertrouwelijke kaart met uw specifieke code van de elektronische startbeveiliging op een veilige plaats (nooit in de auto).

In geval van verlies kan alleen een CITROËN erkend bedrijf u, met behulp van de nummers, voorzien van nieuwe sleutels of een nieuwe afstandsbediening.

Wend u voor elke gewenste wijziging betreffende de sleutels (extra sleutel, minder sleutels of vervanging van de sleutels) met het codekaartje en al uw autosleutels tot een CITROËN erkend bedrijf.



Wijzig op geen enkele wijze het elektrische circuit van de elektronische startbeveiliging.

Dit kan namelijk tot gevolg hebben dat de auto niet meer kan worden gestart. Bij verlies van het kaartje met de vertrouwelijke code moet een CITROËN erkend bedrijf deze code via een speciale procedure bij de fabrikant opvragen.



- **S : Stuurslot**

Om de stuurinrichting van het slot te halen, dient u het stuurwiel iets te bewegen terwijl u zonder te forceren de sleutel in het contact omdraait.

Beweeg na verwijderen van de sleutel uit het contactslot het stuurwiel iets om de stuurinrichting te vergrendelen. U kunt de sleutel alleen verwijderen vanuit de stand **S**.

- **A : Accessoires**

In deze stand kunt u bepaalde elektrische accessoires gebruiken. Het acculampje brandt. De stuurinrichting is ontgrendeld (draai hiertoe de sleutel in de stand **A** en beweeg, indien nodig, iets het stuurwiel).

- **M : Contact**

De lampjes laadstroom, handrem, oliedruk en koelvloeistoftemperatuur moeten gaan branden.

Afhankelijk van de uitvoering van uw auto, moeten de volgende lampjes eveneens oplichten: ABS, ESP, remvloeistofniveau, autodiagnose motor, voorgloeien (Diesel), airbag, uitschakelen airbag aan passagierszijde. Als een van deze lampen niet brandt, is er sprake van een defect

- **D : Startmotor**

Laat de sleutel los, zodra de motor aanslaat. Start nooit als de motor al draait.

Starten en afzetten van de motor: zie “Starten”.

De werking van deze lampjes wordt getest, wanneer de sleutel in de contactstand staat



VERWIJDER DE SLEUTEL NOOIT UIT HET CONTACT VOORDAT DE AUTO VOLLEDIG STILSTAAT. HET IS NOODZAKELIJK OM, ALS DE AUTO RIJDT, DE MOTOR TE LATEN DRAAIEN OM DE BEKRACHTIGING VAN HET REMSYSTEEM EN VAN HET STUUR TE BEHOUDEN (om te voorkomen dat de blokkeerinrichting van het stuur wordt ingeschakeld en de veiligheidsvoorzieningen niet werken).

Beweeg na verwijderen van de sleutel uit het contact het stuurwiel indien nodig iets als u de stuurinrichting wilt vergrendelen.

Alvorens u de motor start dient u zich ervan te vergewissen dat de versnellingshendel in de vrijstand staat (handgeschakelde versnellingsbak) of in de stand P of N (automatische versnellingsbak).

BENZINE

Starten van de motor

- Kom niet aan het gaspedaal.
- Start de motor en laat de sleutel los, zodra de motor aanslaat (start niet langer dan 10 seconden achtereen).
- Trap bij temperaturen beneden 0 °C het koppelingspedaal in om het starten te vergemakkelijken. Laat het koppelingspedaal vervolgens langzaam opkomen.

N.B.: wanneer de motor bij de eerste startpoging niet aanslaat, zet dan het contact af, wacht zes seconden en stel de startmotor opnieuw in werking, zoals hierboven omschreven.

DIESELMOTOR

Starten van de motor

Draai de sleutel in de startstand. Wacht tot het voorgloeilampje, indien dit brandt, uitgaat en stel vervolgens de startmotor in werking (niet langer dan 10 seconden achtereen starten), totdat de motor loopt.

Indien de motor niet wil aanslaan, zet dan het contact af en probeer het opnieuw.

Trap bij temperaturen beneden 0°C het koppelingspedaal in om het starten te vergemakkelijken. Laat het koppelingspedaal vervolgens langzaam opkomen.

N.B.: Raak het gaspedaal niet aan tijdens het starten.



Advies

Auto's met turbomotor:

Laat de motor voor het afzetten altijd een paar seconden stationair draaien om de turbocompressor tot een normale snelheid te laten terugvallen.

Gas geven tijdens het afzetten van de motor kan de turbocompressor ernstig beschadigen.



LAAT DE MOTOR NIMMER DRAAIEN INDIEN DE AUTO ZICH IN EEN AFGESLOTEN OF ONVOLDOENDE GEVENTILEERDE RUIMTE BEVINDT.



ZONE 1

ZONE 2

ONDERHOUDSINTERVALINDICATOR EN KILOMETERTELLER

Wanneer u het contact aanzet, toont het display achtereenvolgens de volgende meters:

- onderhoudsintervalindicator
- totaalkilometerteller en dagteller.

Nulstelling van de dagteller

Indien u de toets **C** even ingedrukt houdt, knippert het display 3 keer en geeft **0** weer.

DISPLAYWEERGAVE

N°

- nummer van de melding.

INFORMATIE

- beschrijving van de melding of waarschuwing.

SEQ.

- volgorde van het wisselen van een schermmelding.

TEKST

• ZONE 1

- melding weergegeven in bovenste gebied.







• ZONE 2

- melding weergegeven in onderste gebied.





CORRESPONDERENDE CONTROLELAMPJE

- dit lampje brandt gelijktijdig met de schermmelding.

N.b.: u kunt de displayweergave tijdelijk uitschakelen door op de bedieningstoets **A** of **B** te drukken.

N°	INFORMATIE	SEQ.	TEKST		CORRESPONDERENDE LAMPJE
			ZONE 1	ZONE 2	
1	Waarschuwing oliedruk	1 2	STOPPEN OLIEDRUK	TE LAAG	
2	Waarschuwing niveau remvloeistof	1 2	REM- VLOEISTOF	BIJVULLEN	
3	Storing remdrukverdeler	1	LET OP:	STORING REMMEN	
4	Handrem aangetrokken	1	HAND-	REM	
5	Waarschuwing koelwatertemperatuur	1 2	STOPPEN TE HETE	MOTOR	
6	Waarschuwing koelwaterniveau	1	KOELVLOEISTOF	BIJVULLEN	
7	Storing laadtoestand accu	1 2	LADEN STORING	ACCU	
8	Storing ABS	1	STORING: ABS	BUITEN WERKING	
9	Waarschuwing buitentemperatuur	1	KANS OP	GLADHEID	
10	Motormanagement vergrendeld of sleutel niet herkend	1 2	STORING STARTONDERBREKER	ELEKTRONISCHE	



* De meldingen kunnen wijzigen afhankelijk van uitvoering of land.

N°	INFORMATIE	SEQ.	TEKST		CORRESPONDERENDE LAMPJE
			ZONE 1	ZONE 2	
11	Signalering sleutel in contact (voorportier open)	1	CONTACTSLEUTEL	VERWIJDEREN	
12	Signalering niet-gedoofde verlichting (voorportier open)	1	LICHTEN	BRANDEN NOG	
13	Batterij hoogfrequente afstandsbediening leeg	1	VERVANG BATTERIJ	AFSTANDBEDIENING	
14	Onderhoud	1	ONDERHOUDS-	BEURT	
15	Minimumbrandstofvoorraad	1	LET OP	BIJTANKEN	
16	Eerste waarschuwing koelvloeistoftemperatuur	1 2	BEPERK SNELHEID MOTORTEMPERATUUR	TE HOOG	
17	Storing airbag	1	STORING	AIRBAG	
18	De vergrendeling van de portieren tijdens het rijden is geactiveerd.	1 2	AUTOMATISCH GEACTIVEERD	VERGRENDELEN	
19	Portier(en), en/of achterklep open	1	PORTIEREN	GEOPEND	
20	Rechter voorportier open of niet goed dicht	1	PORTIER RV	OPEN	

* De meldingen kunnen wijzigen afhankelijk van uitvoering of land.

N°	INFORMATIE	SEQ.	TEKST		CORRESPONDERENDE LAMPJE
			ZONE 1	ZONE 2	
21	Linker voorportier open of niet goed dicht	1	PORTIER LV	OPEN	
22	Rechter achterportier open of niet goed dicht	1	PORTIER RA	OPEN	
23	Linker achterpotier open of niet goed dicht	1	PORTIER LA	OPEN	
24	Achterklep open of niet goed dicht	1	KOFFER	OPEN	
25	Signalering snelheidsoverschrijding aan	1 2	SNELHEIDS-AAN	WAARSCHUWING	
26	Signalering snelheidsoverschrijding uit	1 2	SNELHEIDS-UIT	WAARSCHUWING	
27	Waarschuwing snelheidsoverschrijding	1	SNELHEIDS-INGESTELD OP	WAARSCHUWING ***KM/H	
28	Stand "ECO" ingeschakeld	1	ECOMODUS	ACTIEF	
29	Storing motormanagementsysteem of emissieregeling	1	STORING	MOTOR	

* De meldingen kunnen wijzigen afhankelijk van uitvoering of land.

N°	INFORMATIE	SEQ.	TEKST		CORRESPONDERENDE LAMPJE
			ZONE 1	ZONE 2	
30	Airbag passagierszijde uitgeschakeld	1 2	PASSAGIERS-UIT	AIRBAG	
31	Storing automatische versnellingsbak	1 2	STORING VERNELLINGSBAK	AUTOMATISCHE	
32	Beveiliging automatische versnellingsbak	1 2	ZET IN STAND P	AUTOMATISCHE BAK	
33	Storing ESP	1	ESP/ASR	UIT	
34	ESP uitgeschakeld	1	ESP/ASR	UITGESCHAKELD	
35	Storing snelheidsregeling	1 2	STORING REGLING	SNELHEIDS-	
36	Ruitensproeierreservoir leeg	1 2	BIJVULLEN RUITENSPROEIER	VLOEISTOF	
37	Automatisch ontsteken van de verlichting ingeschakeld.	1 2	AUTOMATISCHE AAN	VERLICHTING	
38	Risico van verstopping roetfilter	1 2	REINIGEN ROETFILTER		
39	Minimumniveau dieseladditief	1 2	MINIMUM ADDITIEF	NIVEAU DIESEL	

* De meldingen kunnen wijzigen afhankelijk van uitvoering of land.



Bediening black panel.

Verlichte functies:

- Snelheidsmeter.
- Controlelampjes.
- Brandstofmeter (wanneer het niveau minder is dan 1/3 van de tankinhoud)

De andere functies zijn niet verlicht.

N.b.:

Automatisch oplichten van de functies bij:

- Waarschuwingmeldingen.
- Bediening van een van de displaytoetsen.
- Selectie autoradio.



Koelwatertemperatuurmeter

Waarschuwinglampje koelvloeistoftemperatuur

Onder normale omstandigheden kan de weergegeven koelwatertemperatuur oplopen tot 100°C.

Bij een combinatie van zware gebruiksomstandigheden en warm weer kan de aanwijzing het rode gebied naderen.

Mocht het lampje gaan branden, stop dan onmiddellijk en zet het contact af.

Het kan zijn dat de koelventilator in zo'n geval nog enige tijd blijft werken. Laat de motor afkoelen en neem de voorzorgsmaatregelen die te vinden zijn in hoofdstuk - Onderhoud - "Niveaus, controles".

Deze temperatuurverhoging kan verscheidene oorzaken hebben. Waarschuw het dichtstbijzijnde CITROËN erkende bedrijf.

Stop onmiddellijk en zet de motor af wanneer dit lampje tijdens het rijden gaat branden (zie hoofdstuk - Onderhoud - "Niveaus").

Blijft het lampje ondanks een correct niveau branden, waarschuw dan het dichtstbijzijnde CITROËN erkende bedrijf.



Brandstofmeter

Zodra dit lampje permanent brandt, terwijl de auto zich op een horizontale en vlakke ondergrond bevindt, zit er nog ongeveer acht liter brandstof in de tank in geval van een benzinemotor, en vijf liter in geval van een dieselmotor.

Bij aanzetten van het contact worden op het display de **tijd**, de **datum** en de **temperatuur** weergegeven.

Displaymenu (zie tabel)

Diverse parameters kunnen worden gewijzigd.



Volgorde van weergave van de functies en wijziging van de instellingen

Houd **A** even ingedrukt om in het menu te komen.

Met een druk op de toets **A** krijgt u:

1 - TAAL

met een druk op de toets **B**: instelling van de taal.

Met een druk op de toets **A** krijgt u:

2 - UUR

met een druk op de toets **B**: instelling van het uur (van "**0**" tot "**11**" uur (AM/PM) of van "**0**" tot "**23**" uur).

Met een druk op de toets **A** krijgt u:

3 - MINUTEN

met een druk op de toets **B**: instelling van de minuten (van "**0**" tot "**59**" minuten).

Met een druk op de toets **A** krijgt u:

4 - JAAR

met een druk op de toets **B**: wijziging jaar ("**2005**", "**2006**", enz.).

Met een druk op de toets **A** krijgt u:

5 - MAAND

met een druk op de toets **B**: instelling van de maand (van "**1**" tot "**12**").

Met een druk op de toets **A** krijgt u:

6 - DAG

met een druk op de toets **B**: instelling van de dag (van "**1**" tot "**31**").

Met een druk op de toets **A** krijgt u:

7 - TIJDCYCLUS

met een druk op de toets **B**: tijdcyclus (van "**12 uren**" of "**24 uren**").

Met een druk op de toets **A** krijgt u:

8 - TEMPERATUUREENHEID

met een druk op de toets **B**: instellen van de temperatuureenheid ("°C" of "°F").

Met een druk op de toets **A** krijgt u:

9 - AFSTAND / SNELHEID

met een druk op de toets **B**: wijziging van de afstandseenheid / snelheid ("KM" of "M" en "KM/H" of "MPH").

Druk op de toets **A** om terug te keren naar de weergave van de **tijd**, de **datum** en de **temperatuur**

Volgorde	Functie	Waarden
1	Taal	-
2	Uur	0 ... 11 (AM/PM) / 0 ... 23
3	Minuten	0 ... 59
4	Jaar	2005 ...
5	Maand	1 ... 12
6	Dag	1 ... 31
7	Tijdcyclus	12 H - 24 H
8	Temperatuureenheid	°C - °F
9	Afstand / Snelheid	KM - M / KM/H - MPH

Temperatuur

Bij temperaturen tussen de +3°C en -3°C wordt de temperatuur knipperend weergegeven (kans op ijsel).

Let op: wanneer de auto enige tijd in de zon heeft gestaan, kan de weergegeven temperatuur hoger zijn dan de werkelijke temperatuur.

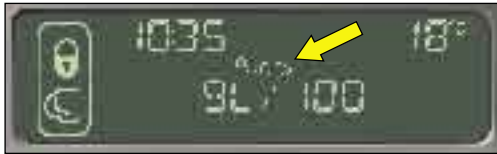

De boordcomputer geeft 6 typen informatie op het display bovenin het instrumentenpaneel.

- Actieradius.
- Afgelegde afstand.
- Gemiddeld brandstofverbruik.
- Brandstofverbruik van het moment.
- Gemiddelde snelheid.
- Waarschuwing snelheidsoverschrijding.



Voor het verkrijgen van het keuzemenu voor de diverse typen displayinformatie drukt u kort op het uiteinde van de ruitenwischerbediening voor de voorruit.



Actieradius

De actieradius geeft het aantal kilometers aan dat kan worden afgelegd met de in de brandstoftank resterende hoeveelheid brandstof (gebaseerd op het werkelijke brandstofverbruik over de laatste tien minuten).

Wanneer de hoeveelheid brandstof in de brandstoftank minder dan 3 liter bedraagt, verschijnen er op het display slechts drie horizontale streepjes.

Na de nulstelling van de computer is de informatie over de actieradius pas betrouwbaar na een bepaalde gebruikstijd.

**Afgelegde afstand**

Geeft het aantal kilometers aan dat is afgelegd na de laatste nulstelling van de boordcomputer.

**Gemiddeld brandstofverbruik**

Het gemiddeld verbruik is de verhouding tussen de verbruikte brandstof sinds de laatste nulstelling van de computer en het aantal afgelegde kilometers sinds de laatste nulstelling van de computer.

**Huidig brandstofverbruik**

Dit is het verbruik dat geregistreerd is gedurende de laatste twee seconden. Het brandstofverbruik van het moment wordt weergegeven vanaf een snelheid van 20 km/h.

**Gemiddelde snelheid**

De gemiddelde snelheid wordt verkregen door de sinds de nulstelling van de computer afgelegde afstand te delen door de tijd dat de auto is gebruikt (aangezet contact).



Waarschuwing snelheidsoverschrijding

Bewaking van een gekozen maximumsnelheid (zie "weergave meldingen"). Bij overschrijding van de ingestelde snelheid, verschijnt de melding "SNELHEIDSWAARSCHUWING INGESTELD OP ***KM/H" en klinkt er een geluidssignaal.

- Wanneer het display de melding "SNELHEIDSWAARSCHUWING UIT" geeft, kunt u terugkeren naar het beginscherm door kort tegen het uiteinde van de bedieningshendel te drukken.
Om deze functie te activeren, dient u wat langer tegen het uiteinde van de bedieningshendel te drukken: op het display verschijnt "SNELHEIDSBEWAKING AAN".
Om de waarschuwingssnelheid te wijzigen of op te slaan, drukt u kort tegen het uiteinde van de bedieningshendel, waarna de melding "SNELHEIDSWAARSCHUWING INGESTELD OP" verschijnt. Druk vervolgens, zodra de gewenste snelheid is bereikt, wat langer tegen het uiteinde van de bedieningshendel.
- Indien het display de melding geeft "SNELHEIDSWAARSCHUWING AAN" en u kort op het uiteinde van de bediening drukt, verschijnt op het display de melding "SNELHEIDSWAARSCHUWING INGESTELD OP" en kunt u de snelheid als hierboven omschreven wijzigen.
- Wilt u de functie uitschakelen, druk dan, wanneer het scherm de melding geeft: "SNELHEIDSWAARSCHUWING AAN" enkele seconden tegen het uiteinde van de bediening. Dit is alleen mogelijk wanneer de snelheid onder de waarschuwingssnelheid ligt.



Voor de nulstelling van de boordcomputer drukt u drie seconden op het uiteinde van de bediening.

De nulstelling van de boordcomputer is niet mogelijk wanneer de functie waarschuwing snelheidsoverschreiding is ingeschakeld.

Wanneer de accu enige tijd losgenomen is geweest, lichten, zodra de boordcomputer weer onder spanning komt, alle streepjes en symbooltjes op het display op.
 Indien tijdens het rijden op het display horizontale streepjes in plaats van cijfers verschijnen, dient u een CITROËN erkend bedrijf te raadplegen.

Deze meter informeert u wanneer de volgende voorgeschreven onderhoudsbeurt dient plaats te vinden. De informatie wordt bepaald op basis van de volgende twee factoren: het aantal afgelegde kilometers en de verstreken tijd sinds de laatste onderhoudsbeurt.

Werking:

Bij het aanzetten van het contact wordt op het display het aantal kilometers getoond dat nog verreden kan worden tot de volgende onderhoudsbeurt.

Als het aantal kilometers tot de eerstvolgende onderhoudsbeurt nog niet is verreden:



Bijvoorbeeld: de onderhoudsbeurt is over: 1 800 km.

Bij het aanzetten van het contact geeft het display gedurende vijf seconden de volgende informatie:

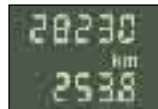

Vijf seconden na het aanzetten van het contact hervat de kilometer teller zijn normale functie en geeft het display de stand van de totaal teller of de dagteller weer.

Als de kilometerstand voor de onderhoudsbeurt is overschreden:

Bij het aanzetten van het contact knipperen de onderhoudssleutel en de te veel gereden kilometers even.



Voorbeeld: De kilometerstand voor de volgende onderhoudsbeurt is met 300 kilometer overschreden. De onderhoudsbeurt dient nu op korte termijn te worden uitgevoerd.

Bij het aanzetten van het contact geeft het display gedurende vijf seconden de volgende informatie:



Enkele seconden na het aanzetten van het contact zal de kilometer teller normaal functioneren maar **blijft de onderhoudssleutel zichtbaar**. Het display geeft de stand van de totaal teller of de dagteller weer.



Nulstelling

Een CITROËN erkend bedrijf voert deze handeling uit na elke onderhoudsbeurt. In het geval dat u het onderhoud zelf uitvoert, is de resetprocedure als volgt:

- Zet het contact af.
- Druk knop **C** in en houd deze ingedrukt.
- Zet het contact aan.
- De termijn tot de volgende onderhoudsbeurt knippert.
- Houd de toets **C** ingedrukt tot "**=0**" wordt weergegeven en de onderhoudssleutel verdwijnt.

Let op: indien u zelf onderhoud verricht, kan dat gevolgen hebben voor de garantie; zie de garantievoorwaarden.

De termijn tot de eerstvolgende onderhoudsbeurt is verstreken.

Wordt de maximum tijd tussen twee onderhoudsbeurten eerder bereikt dan het maximum aantal kilometers, dan knippert de onderhoudssleutel en geeft het display gedurende vijf seconden het aantal kilometers weer dat verreden is vanaf de theoretische onderhoudsdatum.

HANDGESCHAKELDE VERSNELLINGSBAK



Versnellingspook van de handgeschakelde versnellingsbak

Achteruitrijstand

Schakel nooit in de achteruitversnelling als de auto (nog) niet geheel stilstaat.

Schakel rustig om "kraken" tijdens het schakelen te voorkomen.

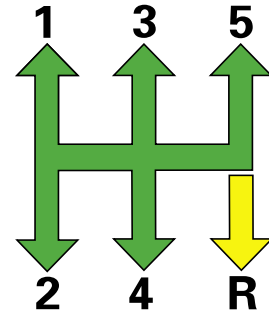



Selectiehandel van de automatische versnellingsbak

- **Parkeerstand** (Stand **P**)
- **Achteruitrijstand** (Stand **R**)
- **Vrijstand** (Stand **N**)

- Bij deze **automatische** versnellingsbak kunt u kiezen uit een van de volgende standen.

- **Werking volgens het auto-adaptieve principe**, waarbij het schakelen automatisch op uw rijstijl wordt afgestemd. (Stand **D**).

- **Werking in de handbediende sequentiële stand**, waarbij het schakelen handmatig, d.m.v. het kort bewegen van de hendel naar + of - gebeurt. (Stand **M**)

- **Werking in de automatische Sport-stand** (in stand **D** op bediening **S** drukken)

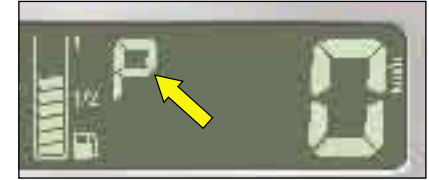

Stand van de selectiehandel

De stand van de selectiehandel wordt aangegeven op het instrumentenpaneel.

De automatische versnellingsbak en veiligheid:

- **De versnellingspook kan alleen vanuit de stand P in een andere stand worden gezet met ingetrap rempedaal.**
- Zodra een portier wordt geopend terwijl de versnellingspook niet in de stand **P** of **N** staat, klinkt een geluidssignaal.
- Verlaat nimmer de auto zonder dat u eerst de versnellingspook in de stand **P** of **N** heeft gezet.

Het starten van de motor is alleen mogelijk met de selectiehendel in de stand **P** of **N**.

Een veiligheidsvoorziening zorgt ervoor dat het starten vanuit een andere stand niet mogelijk is.

Als u de motor heeft gestart terwijl de selectiehendel in de stand **P** staat, moet u het rempedaal intrappen om deze stand te verlaten:

- zet de versnellingspook in de stand **D**, **R** of **M**,
- gebruik **D** voor het inschakelen van de automatische stand,
- gebruik **R** voor het schakelen in de achteruitstand,
- gebruik **M** voor het inschakelen van de handbediende stand.

Het schakelen van **D** (automatische stand) naar **M** (handbediende stand) is op elk gewenst moment mogelijk.



Gebruik van de automatische versnellingsbak



Parkeerstand

Schakel in stand **P** om te voorkomen dat de stilstaande auto zich kan verplaatsten.

Wacht met het schakelen in deze stand tot de auto stilstaat. In deze stand zijn de aangedreven wielen geblokkeerd. Zorg dat de selectiehendel in de goede stand staat en trek de handrem aan.



- Schakel nooit in de stand **N** wanneer de auto rijdt.
- Schakel nooit in de stand **P** of **R** als de auto nog niet stilstaat.



Achteruitrijstand

Schakel uitsluitend in deze stand nadat de auto met de voetrem tot stilstand is gebracht. Om schokken te vermijden, is het aan te raden niet te snel gas te geven.



Vrijstand

Schakel niet in deze stand als de auto nog rijdt - ook niet voor een korte tijd.



Automatische vooruitversnelling

Gebruik doorgaans deze stand. De versnellingsbak schakelt automatisch in één van de vier versnellingen. Bij bepaalde manoeuvres (bijvoorbeeld inhalen) kan een maximale acceleratie worden verkregen door het gaspedaal helemaal in te trappen, waardoor automatisch een lagere versnelling wordt ingeschakeld (kickdown).

Opmerking:

Tijdens het remmen schakelt de versnellingsbak automatisch in een lagere versnelling zodat u efficiënt op de motor kunt afremmen.

Wanneer u plotseling uw voet van het gaspedaal haalt, schakelt de versnellingsbak niet in een hogere versnelling, wat de veiligheid ten goede komt.



Sequentiële vooruitversnelling

Stand van de selectiehendel voor handmatig schakelen.



Mocht u, terwijl de auto rijdt, per ongeluk in de stand **N** schakelen, laat dan het toerental terugvallen naar stationair, alvorens u de stand **D** of **M** inschakelt.



Werking in de auto-adaptieve stand

Selectiehendel in de stand **D**.

De versnellingsbak kiest steeds de stand die het best past bij de volgende factoren:

- rijstijl,
- wegdek,
- belading van de auto.

De versnellingsbak werkt in zo'n geval volgens het auto-adaptieve principe, d.w.z. zonder ingrijpen van de bestuurder.

Werking in de handbediende stand

Handmatig schakelen in de vier versnellingen:

- zet de selectiehendel in de stand **M**,
- duw de selectiehendel naar het teken "+" voor het schakelen in een hogere versnelling,
- duw de selectiehendel naar het teken "-" voor het schakelen in een lagere versnelling.

U kunt op elk gewenst moment van de stand **D** (automatische stand) in de stand **M** (handbediende stand) schakelen.



N.b.: de ingeschakelde versnelling wordt aangegeven op het instrumentenpaneel.

Opmerking:

Het overschakelen gebeurt alleen als de snelheid van de auto en het motor-toerental dat toestaan. Als er handmatig wordt geschakeld, werkt de **SPORT**-stand niet.

- Als het controlelampje van de gevraagde versnelling knippert, is de gewenste stand nog niet ingeschakeld.
- Zodra het controlelampje constant brandt, is de gewenste stand ingeschakeld.

Werking in de automatische Sport-stand

Kies de gewenste rijstijlstand:

- **Normaal**, voor gebruikelijke rijomstandigheden; het -controlelampje is uit.
- **Sport**: in deze stand kan er dynamischer worden gereden.
 - Hendel in **D**, druk op de knop : het -controlelampje gaat branden en de auto staat in de **SPORT**-stand.
 - Door nogmaals op de knop te drukken zal het -controlelampje uitgaan en staat de auto weer in de stand **"NORMAAL"**.



Storing in de werking van de automatische versnellingsbak:

- de melding **"STORING AUTOMATISCHE VERSNELLINGSBAK"** verschijnt op het instrumentenpaneel,
- de versnellingsbak blijft geblokkeerd in een bepaalde versnelling
 - rijd niet harder dan 100 km/uur.

Raadpleeg zo snel mogelijk een CITROËN erkend bedrijf.

Handrem

Trek de handrem aan wanneer u de auto parkeert. Trek hem extra stevig aan als u de auto op een helling parkeert.

Om het aantrekken van de handrem te vergemakkelijken, wordt aanbevolen tegelijkertijd het rempedaal in te trappen.

Schakel onder alle omstandigheden als voorzorgsmaatregel de eerste versnelling in. Zet, indien uw auto voorzien is van een automatische versnellingsbak, de versnellingspook in de parkeerstand **(P)**.

Draai op steile hellingen de wielen naar de trottoirrand.

De handrem vrijzetten: druk de knop in en trek de handrem iets omhoog; duw de handrem vervolgens geheel omlaag, terwijl u de knop ingedrukt houdt.

Het lampje gaat branden indien de handrem is aangetrokken of niet goed is vrijgezet bij aangezet contact.

Tijdens het rijden verschijnt een waarschuwingsbericht op het instrumentenpaneel.



ABS Anti-blokkeersysteem

Dit systeem vergroot de veiligheid en voorkomt het blokkeren van de wielen bij een noodstop en op gladde wegen.

Zo blijft de auto bestuurbaar.

Alle belangrijke onderdelen van het systeem worden voor en tijdens het rijden door een elektronisch systeem gecontroleerd. Bij het aanzetten van het contact gaat het ABS-controlelampje even branden, na enkele seconden moet dit lampje weer uitgaan.

Als het controlelampje niet uitgaat, betekent dit dat het ABS vanwege een storing buiten werking is gesteld. Als het lampje tijdens het rijden gaat branden, betekent dit eveneens dat het ABS is uitgeschakeld. In beide gevallen blijft het remsysteem normaal functioneren, net als bij een auto zonder ABS. Laat uw auto echter zo spoedig mogelijk door een CITROËN erkend bedrijf controleren.

Rijd op wegen met weinig grip (grind, sneeuw, ijs, enz.) altijd extra voorzichtig.

Brake assist system

Dit systeem zorgt ervoor dat in geval van nood in zeer korte tijd een optimale remdruk wordt opgebouwd, teneinde de **remweg te bekorten**. Het treedt in werking afhankelijk van de snelheid waarmee u het rempedaal intrapt: hoe hoger de snelheid, hoe kleiner de weerstand. Houd het rempedaal ingetrapt tot de auto stilstaat.

DYNAMISCHE STABILITEITSCONTROLE (ESP)

Dynamische stabiliteitscontrole (ESP) en tractiecontrole (ASR)

Deze systemen dienen als aanvulling op het ABS. Is er een verschil tussen de door de auto gevolgde baan en de door de bestuurder gewenste, dan grijpt het **ESP-systeem** automatisch in door het afremmen van een of meer van de wielen of door het afremmen op de motor, teneinde de auto in de gewenste baan te leiden. Het **ASR-systeem** zorgt voor een optimale tractie doordat slippen van de voorwielen wordt voorkomen. Dit wordt bereikt door de aangedreven wielen af te remmen of door het motorkoppel terug te nemen. Het systeem betekent tevens een verbetering van de koersvastheid van de auto tijdens accelereren.

Werking:

Als het ESP of de ASR ingrijpen, zal het **ESP**-controlelampje gaan knipperen.

Uitschakelen

Onder bijzondere omstandigheden (auto vastgelopen in modder, sneeuw of mul zand, gebruik van sneeuwkettingen...) kan het nuttig zijn het ESP/ASR-systeem uit te schakelen, zodat de wielen doorslippen en zo wellicht meer grip gevonden wordt.

- Druk op schakelaar **A**.
- Het **ESP**-controlelampje gaat branden en het bericht "ESP/ASR UITGESCHAKELD" verschijnt op het display. **Het ESP/ASR-systeem is niet langer actief.**

De ESP/ASR-systemen treden opnieuw in werking:

- **Automatisch**, bij afzetten van het contact.
- **Automatisch**, vanaf 50 km/uur.
- **Handmatig**, door opnieuw op de bediening **A** te drukken.

Storingen

Als de storing in de systemen blijft voortduren, gaat het **ESP**-controlelampje branden en klinkt er een geluidssignaal. Op het display verschijnt het bericht "ESP/ASR BUITEN WERKING". Laat een CITROËN erkend bedrijf het systeem controleren.

VEILIGHEIDSADVIEZEN

Hoewel het ESP-systeem extra veiligheid biedt onder normale rijomstandigheden, wil dat nog niet zeggen dat de bestuurder extra risico kan nemen of harder kan rijden.

De werking van dit systeem wordt gewaarborgd mits de auto voldoet aan de specificaties van de constructeur t.a.v. de wielen (banden en velgen), de remcomponenten, de elektronische componenten alsmede de door de CITROËN-organisatie voorgeschreven procedures voor montage, reparatie en onderhoud.

Na een aanrijding dient het systeem gecontroleerd te worden door een CITROËN erkend bedrijf.



Als aanvulling op de katalysator draagt dit filter actief bij tot een vermindering van de uitstoot van onverbrande, vervuilde deeltjes. Het verhindert op die manier de uitstoot van zwarte rook.

Verstopt roetfilter

Wanneer er een risico van verstopping van het roetfilter bestaat, verschijnt er een melding op het multifunctioneel display gecombineerd met een geluidssignaal.

Deze waarschuwing duidt op het begin van een verzadigd roetfilter (veelvuldige stadsritten: lage snelheid, filerijden...). Teneinde het roetfilter te regenereren, wordt geadviseerd om, zodra dit mogelijk is en de verkeersomstandigheden het toelaten, minstens 5 minuten met een snelheid van 60 km/uur of harder te rijden (tot het waarschuwingsbericht verdwijnt).

Mocht deze waarschuwing niet verdwijnen, raadpleeg dan een CITROËN erkend bedrijf.

Opmerking: na lange tijd rijden met zeer lage snelheid of bij stationair draaiende motor, kan bij wijze van uitzondering waterdamp worden uitgestoten tijdens het accelereren. Dit verschijnsel heeft geen gevolgen voor de werking van de auto en is onschadelijk voor het milieu.

Niveau dieseladditief

Bij een minimumniveau van het dieseladditief verschijnt er een melding op het multifunctioneel display, gecombineerd met een geluidssignaal. Vul het additief bij.

Wend u tot een CITROËN erkend bedrijf.

Parkeerhulp

Tijdens het achteruitrijden wordt u door middel van een systeem met afstandssensoren in de achterbumper, door een gemoduleerd geluidssignaal geïnformeerd over de aanwezigheid van een obstakel in de achter de auto gelegen detectiezone.

Bij het schakelen in de achteruitversnelling wordt u door een kort geluidssignaal gewaarschuwd dat het systeem actief is:

- hoe dichter de auto het obstakel nadert, hoe sneller het geluidssignaal.
- zodra de auto minder dan 20 centimeter van het obstakel verwijderd is, verandert het geluidssignaal in een doorlopend signaal.

De sensoren van de parkeerhulp kunnen echter geen voorwerpen detecteren die zich direct onder de achterbumper bevinden. Sommige voorwerpen, zoals een paaltje, kunnen aan het begin van de manoeuvre wel gedetecteerd worden terwijl die bij nadering niet meer worden opgemerkt.

N.b.: U kunt deze voorziening laten uitschakelen door een CITROËN-erkend bedrijf.



Detectiezone

Uitschakelen

De voorziening wordt uitgeschakeld zodra de versnellingspook de vrijstand passeert.

Let op: het systeem wordt automatisch uitgeschakeld als er een aanhangwagen wordt aangekoppeld.

Laat de montage van een trekhaak over aan een CITROËN erkend bedrijf.

Het verwijderen van de sleepkogel is noodzakelijk om te voorkomen dat de werking van de parkeerhulpsensoren wordt gehinderd bij rijden zonder aanhangwagen.

Opmerking: let er bij slecht weer of in de winter op dat de parkeerhulpsensoren niet bedekt raken door vuil, ijs of sneeuw.



Wanneer u de achteruitversnelling inschakelt en u eerst een kort en vervolgens een lang geluidssignaal hoort, dan duidt dat op een storing in de werking van het systeem.

Raadpleeg in zo'n geval een CITROËN erkend bedrijf.



Openen van buitenaf

Voor het ontgrendelen steekt u de sleutel in het slot en draait u hem vervolgens om. U kunt ook met behulp van de afstandsbediening ontgrendelen.

Let op: de portieren hebben drie openingsstanden.



Openen van binnenuit

Trek de hendel naar u toe.



Kindersloten

Het systeem zorgt ervoor dat geen van beide achterportieren van binnenuit geopend kan worden. De kindersloten werken onafhankelijk van de centrale vergrendeling.

Steek de autosleutel in de sleuf en draai hem vervolgens om.

N.b.: bij aangezet contact brandt op het instrumentenpaneel het corresponderende controlelampje:



De kindersloten zijn helemaal niet of op één portier niet ingeschakeld.



Kinderslot op beide portieren.

Vergrendelen / ontgrendelen van het interieur

Wanneer alle portieren dicht zijn en u op de toets **A** drukt, kunt u de auto centraal vergrendelen of ontgrendelen.

Het openen van de portieren van binnenuit **blijft mogelijk**.



AUTOMATISCHE VERGREDELING TIJDENS HET RIJDEN

De portieren en de achterklep kunnen automatisch vergrendeld worden zodra de auto harder dan 10 km/uur rijdt.

Activeren

Druk op de bediening van de centrale vergrendeling totdat een melding op het multifunctionele display verschijnt en u een piep hoort.

Uitschakelen

Alleen de functie voor het automatisch vergrendelen van de portieren kan worden uitgeschakeld.

Druk op de bediening van de centrale vergrendeling totdat u een piep hoort.

Het opheffen van de vergrendeling van portieren of achterklep gebeurt door het openen van een van de portieren of door op de bediening van de centrale vergrendeling te drukken.

N.b.: het controlelampje in de schakelaar van de alarmknipperlichten knippert als de auto wordt vergrendeld met de afstandsbediening of de sleutel.



Ontgrendelde portieren.



Vergrendelde portieren.



Besef wel dat, wanneer u met gesloten portieren rijdt, het extra moeilijk wordt om u in geval van nood uit de auto te redden.

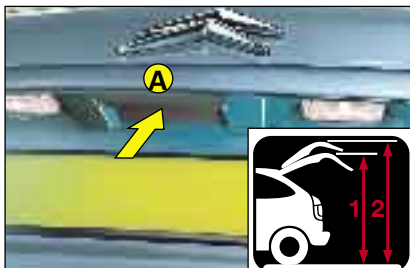

Achterklep

Openen

Druk schakelaar **A**, die zich tussen de kentekenplaatlichten bevindt, omhoog.

De achterklep heeft twee openingsstanden.

In de eerste stand is openen mogelijk op parkeerplaatsen met beperkte hoogte.

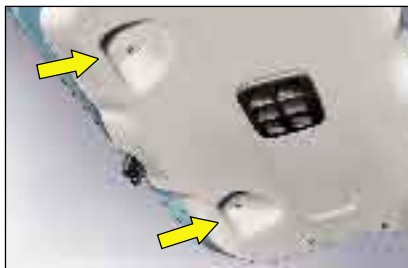

Sluiten van de achterklep

Om de achterklep te sluiten trekt u deze aan de handgrepen in de bekleding aan de binnenzijde naar beneden.

Druk de achterklep vervolgens helemaal dicht.

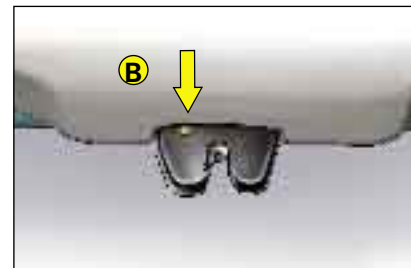

Noodontgrendeling

Mocht de ontgrendeling van de achterklep niet meer werken, dan kan het slot vanuit de kofferruimte als volgt worden ontgrendeld:

- steek een puntig voorwerp in de slotopening **B** (schroevendraaier of pen) en beweeg deze om de achterklep te ontgrendelen.

Automatische vergrendeling van achterklep (rijdende auto)

De achterklep kan automatisch worden vergrendeld zodra de auto met een snelheid van meer dan 10 km/h rijdt en blijft dan vergrendeld, zelfs als de auto stilstaat.

N.b.: bij het openen van een portier wordt dit automatisch ontgrendeld.

Bij een aanrijding wordt de achterklep automatisch ontgrendeld, zodat hij weer van buitenaf kan worden geopend.

VENTILATIE - VERWARMING AIRCONDITIONING

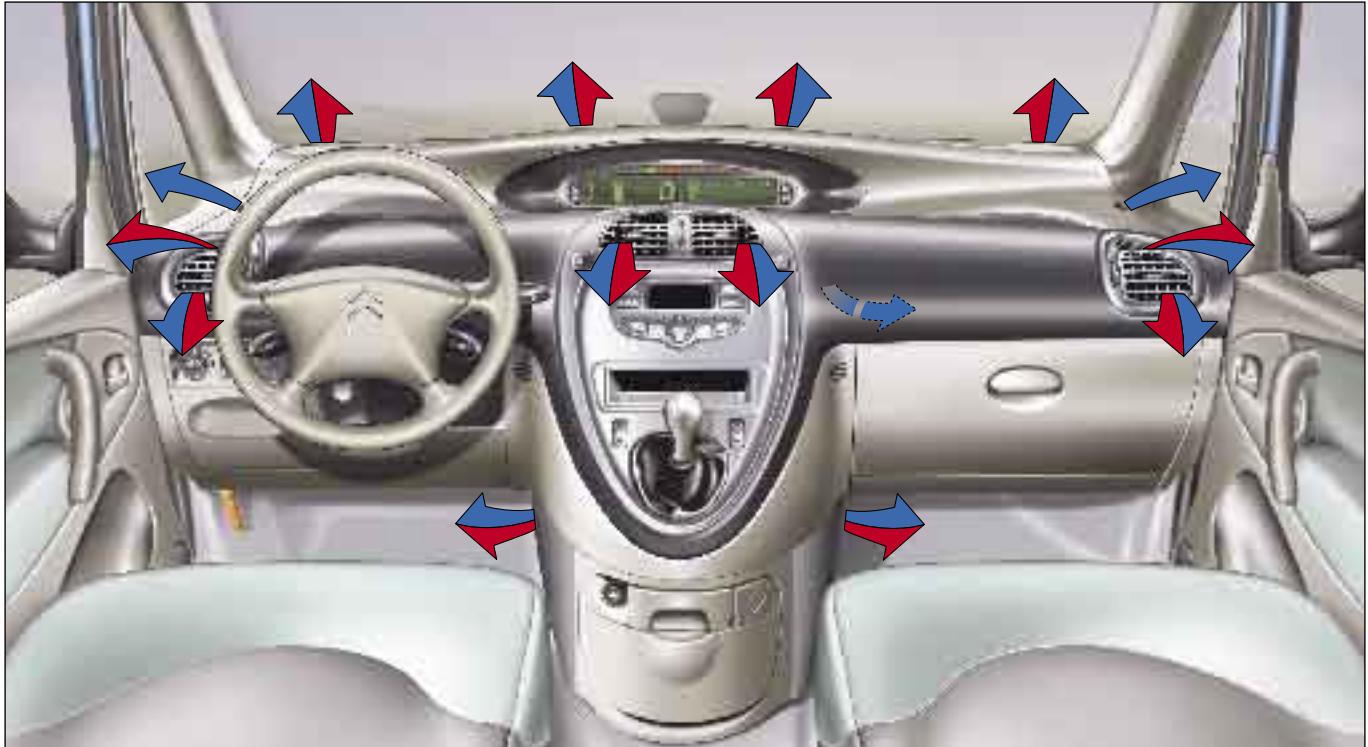

Luchtinlaat

Let erop dat het luchtinlaatrooster onder de voorruit niet verstopt raakt (dorre bladeren of sneeuw).

Indien u voor het wassen van uw auto gebruik maakt van een hogedrukspuit, richt dan nimmer de straal op de luchtinlaatroosters.

Ventilatioeroosters

De centrale ventilatioeroosters zijn voorzien van stelwiel-tjes om de hoeveelheid aangevoerde lucht te regelen en van roosters voor het richten van de luchtstroom.

Luchtcirculatie

Een aangename atmosfeer wordt in de eerste plaats verkregen door een goede luchtverdeling in de auto, zowel vóór als achter. Zorg, voor een aangenaam klimaat in het achtercompartiment, dat de luchtopeningen onder de voorstoelen niet zijn afgedekt.

Pollenfilter

De airconditioning is uitgerust met een filter waarmee fijne stofdeeltjes uit de aangevoerde lucht worden geweerd. Houd u voor het vervangen van dit filter aan de onderhoudsvoorschriften (zie onderhoudsboekje).

Extra verwarming

Auto's met HDi-motor kunnen uitgerust zijn met een automatisch werkende extra verwarming ter verbetering van het comfort.

Het is daardoor niet abnormaal wanneer u rook waarneemt of vreemde geuren, in het bijzonder wanneer de motor stationair draait of de auto stilstaat.

Airconditioning

Het gebruik van de airconditioning is in alle seizoenen nuttig omdat het de luchtvochtigheid terugdringt en voorkomt dat de ruiten beslaan.

Voor het behoud van de afdichting van de aircocompressor adviseren wij om minstens één keer per maand de airconditioning aan te zetten.

Voor een doeltreffende werking van de airconditioning dienen alle ruiten gesloten te zijn.

Wanneer de auto langere tijd in de zon heeft gestaan, waardoor het in de auto zeer warm is geworden, zet dan eerst enkele minuten alle ramen open om het interieur te ventileren, en sluit vervolgens alle ramen.

De temperatuur in de auto kan nooit lager zijn dan de buitentemperatuur, als de airconditioning uit staat.

Wanneer u met de auto een zware aanhanger trekt bij hoge buitentemperaturen, kan de werking van de airconditioning tijdelijk onderbroken worden, mocht dat in verband met de motorkoeling nodig zijn.

Het condenswater van de airconditioning wordt via een speciale opening afgevoerd, waardoor zich een plasje water onder uw geparkeerde auto kan vormen.

Het is raadzaam het aircocircuit regelmatig te laten nakijken (zie Onderhoudsboekje).

Wanneer de airconditioning aan staat, onttrekt deze energie aan de motor, wat een hoger brandstofverbruik tot gevolg heeft.

AUTOMATISCHE TEMPERATUURREGELING



1 -Automatische werking

Dit is de normale gebruiksstand waarbij het systeem volledig automatisch zorgt voor voldoende ventilatie en een comfortabele atmosfeer in de auto.

Druk op deze toets: op het display verschijnt de aanduiding «**AUTO**». Het systeem regelt op basis van de ingestelde temperatuur de volgende functies:

- Luchtopbrengst.
- Temperatuur in het interieur.
- Luchtverdeling.
- Airconditioning.
- Recirculatie interieurlucht

Om het systeem goed te laten werken moet u de ventilatieroosters open houden.

Opmerking:

- Na een koude start bereikt de aanjager slechts geleidelijk zijn maximale snelheid om te voorkomen dat een onaangename hoeveelheid koude lucht wordt aangevoerd.

- Wanneer de auto langere tijd stil heeft gestaan en de temperatuur in het interieur veel kouder (of warmer) is dan wat als comfortabel wordt ervaren, heeft het geen zin de aangegeven temperatuur te wijzigen om snel het gewenste comfort te bereiken. Het systeem werkt namelijk automatisch met maximale capaciteit om zo snel mogelijk het temperatuurverschil op te heffen.



2- Instellen van de temperatuur

Druk op de volgende toetsen:



Om de temperatuur te verhogen



Om de temperatuur te verlagen



Weergave van de ingestelde temperatuur

Stel de temperatuur in op 21°C voor een optimaal comfort.

Handmatige bediening van bepaalde functies

Het is mogelijk elk van de volgende functies handmatig te bedienen. Het controlelampje «**AUTO**» gaat in dat geval uit.

AUTOMATISCHE TEMPERATUURREGELING

3 - Display



4 - Airconditioning

Controlelampje «**A/C**» of «**AUTO**» brandt.

Als u de toets indrukt, verschijnt de aanduiding «**ECO**» op het display, de airconditioning is uitgeschakeld, het lampje «**A/C**» of «**AUTO**» is uit.

Om het beslaan van de ruiten te voorkomen, adviseren wij u om het zo veel mogelijk de stand «**AUTO**» te gebruiken.



5 - Recirculatie interieurlucht

Druk op deze toets om de aanvoer van buitenlucht af te sluiten; dit wordt op het display aangegeven.

In deze stand worden rook en stank uit het interieur geweerd. Zet de luchttoevoerknop, zodra de omstandigheden het toelaten, weer in een normale stand, zodat de lucht in het interieur weer ververst wordt en om te voorkomen dat de ruiten beslaan.

Druk daarvoor op de toets «**AUTO**».



6- Luchtverdeling

Druk achtereenvolgens op de toets om de luchtstroom te richten op:



De voorruit.

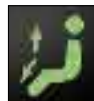

De voorruit en de voeten.



De voeten.



De middelste ventilatieroosters, de zijventilatieroosters en de voeten.

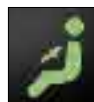

De middelste en zijventilatieroosters.

AUTOMATISCHE TEMPERATUURREGELING



7- Luchtopbrengst

Aanjagersnelheid instellen. Druk op de toets:



Om deze te verhogen.



Om deze te verlagen.

U kunt met deze toets de aanjager niet uitschakelen.



8 - Ontwasemen - ontdooien

Deze toets kan gebruikt worden voor het snel ontdooien of ontwasemen van de voorruit, de luchthoeveelheid, de temperatuur, de airconditioning en de luchttoevoer worden automatisch geregeld.

Let op: sluit de middelste en de zijventilatieroosters voor een maximaal effect.



9- Achterruitverwarming

Met behulp van deze toets schakelt u de achterruitverwarming en de verwarming van de buitenspiegels in.



10 - Systeem uitschakelen

Druk op de toets «OFF» om het hele systeem uit te schakelen.

Het verwarmings- en ventilatiesysteem en de airconditioning werken nu niet meer; er wordt niets op het display aangegeven.

Een comfortabel klimaat in de auto is niet langer zeker.

Systemeem opnieuw inschakelen

Druk op de toets «AUTO» of «Achterruitverwarming», de aanduiding «OFF» gaat uit (de andere toetsen werken niet).

Het systeem van de automatische temperatuurregeling wordt opnieuw ingeschakeld wanneer u op de toets AUTO drukt.



Verschuifbare achterstoelen.

Verstellen van de stoelen in lengterichting

Licht de bedieningsstang op en schuif de stoel in de gewenste stand.



Functie tafeltje/armleuning

Trek aan de bediening **A** om de rugleuning op het zitgedeelte van de stoel naar te klappen.

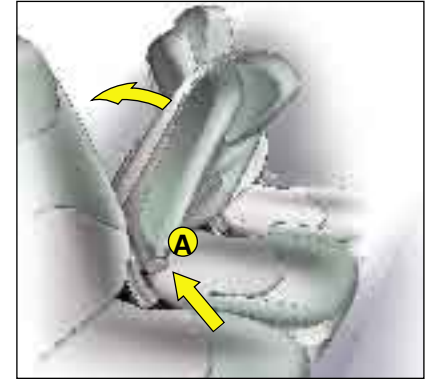

Terugplaatsen van de rugleuning

Ontgrendel, indien nodig, door aan de bediening **A** te trekken.

Controleer bij het terugplaatsen van de rugleuning of deze goed vergrendeld is.

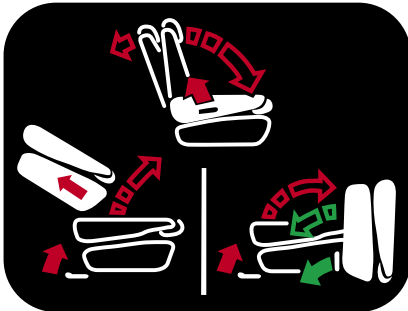

Plaats geen harde of zware voorwerpen op het tafeltje.

Bij een noodstop of bij een botsing zouden ze door de auto kunnen schieten en inzittenden in gevaar kunnen brengen.

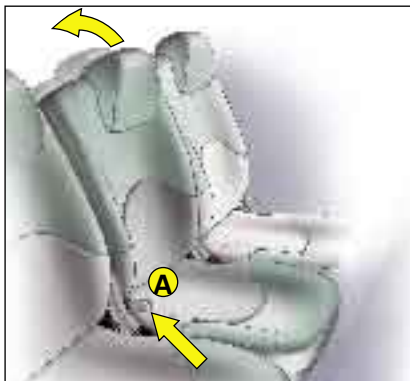

Verstellen van de rugleuning

Zet met de bediening **A** de rugleuning in de gewenste hellingshoek.

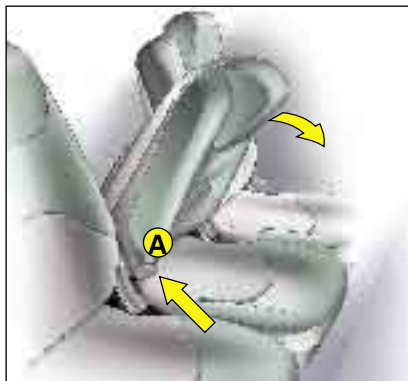

Neerklappen van de rugleuning

Trek aan de bediening **A** om de rugleuning op het zitgedeelte van de stoel neer te klappen.

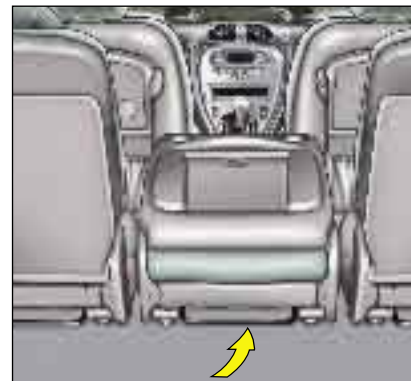

Naar voren kantelen van de stoelen

Klap de rugleuning van de stoel op het zitgedeelte neer, trek aan de beugel achter de stoel om de achterste stoelpoten uit de vergrendelingen te lichten en kantel de complete stoel naar voren in een vergrendelde stand.

N.B.: de achterstoelen zijn alleen neerklapbaar in de achterste stand.

Belangrijke voorzorgsmaatregel bij het neerklappen van banken en stoelen

Voorkom beschadiging of vastzitten van de autogordels door ze uit de geleidingen te nemen en ze op de daarvoor bestemde plaats op te bergen.

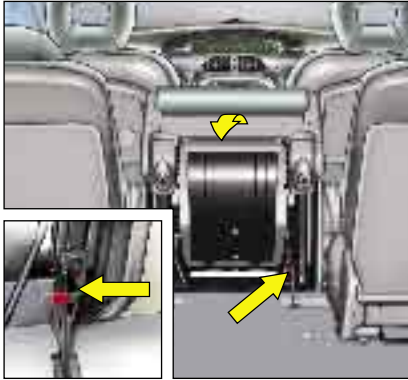

Terugplaatsen van de stoel

Druk op de rode bediening.

Druk de complete stoel naar achteren zodat deze vast komt te zitten in de verankeringsopeningen.

Zet de rugleuning omhoog door aan de bediening te trekken.

Controleer of de stoel goed vergrendeld is.

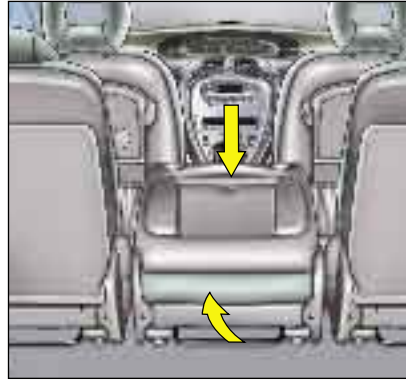

Verwijderen van de stoel

Verwijder de hoofdsteun.

Druk de rugleuning na het neerklappen vast in de vergrendelde stand.

Licht de beugel achter de stoel op zodat de achterste stoelpoten uit de verankeringsopeningen gelicht kunnen worden.



Kantel de complete zitting 45° naar voren.

Licht de stoel op om deze uit te nemen.

Zorg ervoor dat er geen voorwerpen op of in de vergrendelopeningen liggen, aangezien de correcte vergrendeling van de stoelen hierdoor gehinderd wordt.

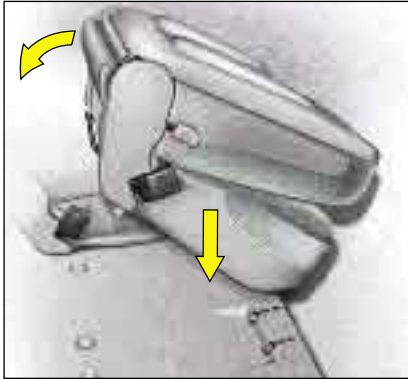

Terugplaatsen van een stoel

Iedere stoel heeft zijn eigen plaats. Houd u daaraan.

Houd de stoel aan de zitvlakzijden vast in een 45° gekantelde stand en zorg ervoor dat de voorste stoelpoten zich bij de voorste verankeringsopeningen bevinden.

Druk de complete stoel naar achteren zodat deze vast komt te zitten in de verankeringsopeningen.

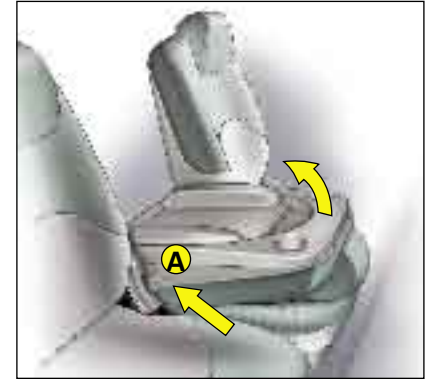

Zet de rugleuning omhoog door aan de bediening **A** te trekken.

Controleer of de stoel goed ver-grendeld is.

Let er bij het terugplaatsen van de zitting op dat de veiligheidsgordels op de juiste plaats komen te zitten.
(zie "Autogordels achter")

Teneinde de beschikbare ruimte in de auto flexibeler te kunnen benutten, bevinden zich achterin losse, verstelbare zittingen (zie "Achterbank").

- De achterstoelen zijn verschuifbaar.
- De rugleuningen zijn neerklapbaar op het zitgedeelte van de stoelen.



5 plaatsen



5 plaatsen

De middelste stoel is naar voren geplaatst.



4 plaatsen

De rugleuning van de middelste stoel is neergeklapt en dient als tafeltje en armsteun voor de passagiers op de linker en rechter stoel.

Voorbeelden van enkele praktische en tegelijkertijd comfortabele opstellingen

- De stoelen zijn opklapbaar tegen de rugleuningen van de voorstoelen.
- De stoelen zijn verwijderbaar.

**3 zitplaatsen**

Twee stoelen opgeklapt tegen de rugleuningen van de voorstoelen.

**2 zitplaatsen**

Drie stoelen opgeklapt tegen de rugleuningen van de voorstoelen.

**2 zitplaatsen**

Drie stoelen verwijderd.

Voorbeelden van enkele praktische en tegelijkertijd comfortabele opstellingen

AUTOGORDEL ACHTER

De achterzitplaatsen van uw auto zijn voorzien van driepunts rolgordels.

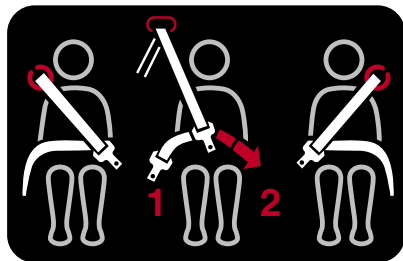

Een sticker op de rugleuning van de voorstoel laat u zien hoe u de achtergordels dient te gebruiken.

Zijzitplaats

Laat de gordel door de geleider bovenop de rugleuning lopen. Controleer of de gesp goed bevestigd is in de vergrendeling.

Opbergen van de gordelgesp

Bevestig deze aan de haak op de bekleding van de rechter achterstijl.

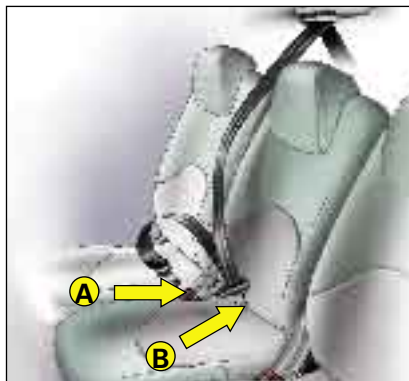

Middelste zitplaats

Omdoen van de gordel

Controleer of de gordel door de geleider loopt die zich boven de rugleuning van de middelste stoel bevindt.

Trek aan de gesp **A**, rol de gordel af en steek de gesp in de sluiting (zwart).



Pak het afrolbaar gedeelte **B** van de gordel beet en trek de gordel voor u langs. Let erop dat de gordel niet gedraaid komt te zitten en steek de gesp in de rode sluiting.

Controleer vervolgens of de gordel goed vergrendeld is door er even aan te trekken.

Opbergen van de middelste autogordel

- ① Tegen het dak.
- ② Op de rechter achterstijl.

Controleer of de gordels op de juiste wijze zijn omgedaan en of ze de correcte spanning hebben.



Het is mogelijk de airbag aan passagierszijde buiten werking te stellen.

N.b.: Het dragen van een autogordel is verplicht.

Schakel nooit de airbag van de passagier uit (behalve als er een kinderstoeltje met de rugleuning in de rijrichting op deze stoel staat).

AIRBAG

Uitgeschakelde airbag aan passagierszijde

Als u een kinderstoeltje met de rugleuning in de rijrichting op de passagiersstoel voorin plaatst, moet u de airbag voor de passagier uitschakelen.

Dat gaat zo:

- Steek bij afgezet contact de contactsleutel in de sleutelschakelaar **A**.
- Draai de sleutel in de stand "OFF" om de passagiersairbag uit te schakelen.

In deze situatie brandt bij aangezet contact op het dashboard permanent het lampje van de passagiersairbag.

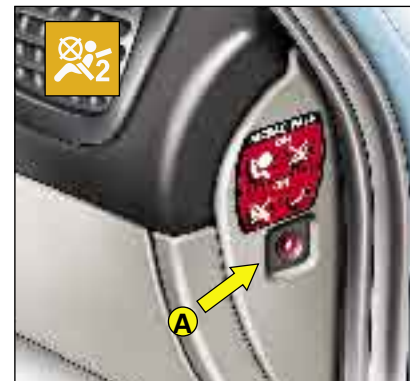

Vergeet niet de airbag aan passagierszijde weer in werking te stellen.

Doe dit als volgt:

- Steek de sleutel bij afgezet contact in de sleutelschakelaar en draai deze in de stand "ON": de airbag is weer ingeschakeld.

In deze situatie brandt het controlelampje van de airbag enkele seconden bij aanzetten van het contact.

Het is verplicht de airbag aan passagierszijde uit te schakelen, zodra u een kinderzitje met de rug in de rijrichting op de passagiersstoel voorin monteert. Doet u dit niet, dan loopt het kind het risico om ernstig gewond te raken of gedood te worden, wanneer de airbag afgaat.

MOGELIJKHEDEN M.B.T. HET BEVESTIGEN VAN VASTE KINDERZITJES MET DE AUTOGORDEL

De volgende tabel geeft aan in hoeverre, conform de richtlijn 2000/3, de afzonderlijke zitplaatsen in uw auto geschikt zijn voor een als universeel gehomologeerd kinderzitje, bestemd voor een of meer gewichtsklassen, dat met een autogordel wordt bevestigd.

Raadpleeg voor de veiligste installatiemogelijkheden voor kinderen het deel “Gebruiksaanwijzingen”, hoofdstuk “Veilig vervoeren van kinderen” achterin het boekje.

Plaats(en)	Gewicht van het kind			
	< 13 kg (vanaf de geboorte tot 1 jaar)	9 - 18 kg (tussen 1 en 3 jaar)	15 - 25 kg (tussen 3 en 6 jaar)	22 - 36 kg (tussen 6 en 10 jaar)
Voorpassagier (1)	U	U	U	U
Achterin, raamzijde	U	U	U	U
Achterin, midden	U	U	U	U

(1) Raadpleeg, voordat u een kind op de passagiersstoel voorin vervoert, eerst het hoofdstuk "Veilig vervoeren van kinderen", paragraaf "Voorschriften m.b.t. het vervoeren van kinderen op de voorstoelen" achter in het boekje.

U: Raadpleeg het hoofdstuk “Veilig vervoeren van kinderen” voor informatie over de door de constructeur aanbevolen zitjes.

Houd u in alle gevallen stipt aan de montagevoorschriften van de fabrikant van het kinderzitje.

ISOFIX KINDERZITJES

ISOFIX bevestigingspunten en ISOFIX systemen

De buitenste zitplaatsen achterin zijn voorzien van **ISOFIX bevestigingen** in de vorm van twee ogen die op 28 cm van elkaar tussen de rugleuning en de zitting zijn geplaatst. **ISOFIX kinderzitjes** hebben twee vergrendelingen die eenvoudig aan deze ogen te bevestigen zijn. Dit bevestigingssysteem is geschikt voor kinderen tot 18 kg.



Wanneer een kinderzitje niet op de juiste wijze in de auto wordt gemonteerd loopt het kind gevaar in geval van een aanrijding. ISOFIX bevestigingssystemen beperken het risico van een verkeerde montage. ISOFIX bevestigingssystemen staan garant voor een betrouwbare, stevige en snelle montage van een kinderzitje in uw auto.

Het ISOFIX kinderzitje dat is goedgekeurd voor montage in auto's van het merk CITROËN en te koop bij een CITROËN erkend bedrijf heet **KIDDY Isofix** (1). Het kan met de rug in de rijrichting gemonteerd worden voor pasgeboren baby's tot kinderen die 13 kg wegen, en met het gezicht in de rijrichting bij een lichaamsgewicht van 9 tot 18 kg.

Houd u in alle gevallen strikt aan de montagevoorschriften van de fabrikant van het kinderzitje.

Adviezen voor de montage van ISOFIX kinderzitjes.

Voordat u een **KIDDY Isofix** zitje aan de ISOFIX verankeringspunten in uw auto bevestigt, dient u zich ervan te vergewissen dat u ongehinderd toegang heeft tot de verankeringspunten. Klik om te beginnen de ISOFIX-bevestigingen vast aan de ISOFIX-verankeringspunten.

- Indien u het zitje voor vervoer met het gezicht in de rijrichting monteert, moet de voorstoel in een lengtestand worden versteld tussen helemaal naar voren en halverwege, met de rugleuning recht op.
- Indien u het zitje voor vervoer met de rug in de rijrichting monteert, moet de achterkant van de rugleuning van het kinderzitje tegen de rugleuning van de voorstoel aankomen.

Het KIDDY ISOFIX kinderzitje kan ook gebruikt worden in auto's die niet zijn uitgerust met ISOFIX verankerungen. In dat geval is het verplicht het zitje al dan niet voor vervoer met het gezicht in de rijrichting met de driepuntsgordel te bevestigen.

(1) Bevestig aan de ISOFIX bevestigingspunten alleen ISOFIX kinderzitjes die zijn goedgekeurd voor uw auto en geleverd door een CITROËN erkend bedrijf.

1 - Binnenverlichting

Bedien de schakelaar op de plafondlamp voorin om de binnenverlichting aan of uit te zetten.

U kunt de binnenverlichting achterin onafhankelijk van de plafondlamp voorin bedienen: bedien de corresponderende schakelaar.

De verlichting gaat langzaam aan en dooft eveneens langzaam.



2 - Leesspots

Bij het bedienen van een van de schakelaars wordt de leesspot aan- of uitgezet.

De verlichting werkt niet bij afgezet contact.

Automatisch inschakelen van de binnenverlichting

Bij het instappen:

De binnenverlichting gaat aan met het ontgrendelen van de autoportieren of bij het openen van een portier.

De verlichting dooft 30 seconden na sluiten van de portieren of bij aanzetten van het contact.

Bij het uitstappen:

De binnenverlichting gaat aan zodra de sleutel uit het contact wordt verwijderd (gedurende 30 seconden) of bij het openen van een portier.

De verlichting dooft 30 seconden na sluiten van alle portieren of onmiddellijk bij vergrendelen van de auto.



Verlichting kofferruimte

De kofferbakverlichting gaat aan bij het openen van de achterklep.

Het doven van de verlichting gebeurt met vertraagde werking.



Handschoenenkastje

Trek de klep aan de handgreep open.

De klep van het handschoenenkastje is voorzien van een pen- en een brilhouder.

De klep is tevens voorzien van een telefoonkaarthouder en een bekerhouder.

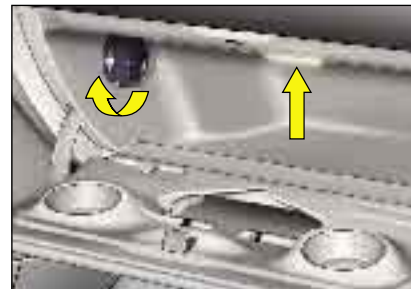

Handschoenenkastje met ventilatie

Het handschoenenkastje is voorzien van een sluitbaar ventilatierooster voor de toevoer van gekoelde lucht afkomstig van de airco-installatie.

Verlichting handschoenenkastje

De verlichting gaat automatisch aan wanneer de klep wordt geopend. De verlichting werkt niet bij afgezet contact.

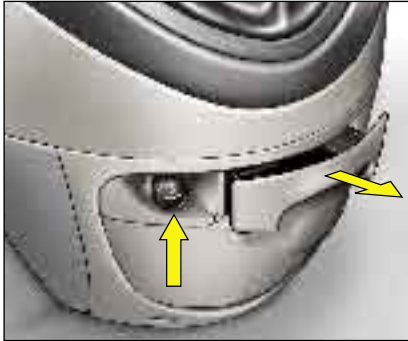

Houd, in verband met de veiligheid, het handschoenenkastje tijdens het rijden gesloten.

**Sigarenaansteker**

Druk op de knop en wacht tot de aansteker naar buiten komt.

Asbak

Druk om de asbak te legen tegen het lipje op de asbak en trek de complete asbak naar buiten.

Terugplaatsen

Steek de asbak in de opening en druk hem naar binnen.

**12-volts accessoirestekker**

Deze bevindt zich op de linker hoedenplanksteun

**Bergvak in de middenconsole**

Open de klep door deze van voor naar achter te trekken.

Verwijderen van het opbergvak

Druk, in geopende stand, tegen de nokjes aan de achterzijde van het opbergvak.

**Opbergvak in portier**

De portieren zijn voorzien van een flessenhouder en een bekerhouder

**Lade onder passagiersstoel
voarin**

Openen: oplichten en naar voren trekken.

Opbergvak voor de boorddocumentatie

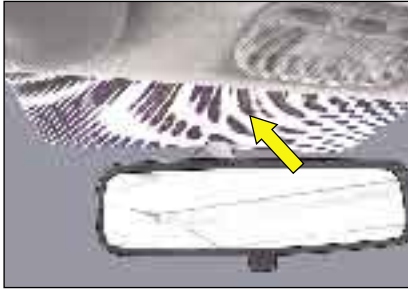

Lezen van pasjes

De warmtewerende voorruit bevat een pasjesvenster boven de binnenspiegel.

Parkeerkaarthouder

Deze bevindt zich op de voorruitstijl aan bestuurderszijde.



Zonneklep

Klap de zonneklep neer om te voorkomen dat u verblind wordt door de zon.

Schijnt de zon van opzij via de portieruiten naar binnen, maak dan de zonneklep bij de binnenspiegel los en klap hem naar de zijruit toe om.

Zonneklep met make-upspiegel met verlichting

De verlichting gaat automatisch aan wanneer u het afdekklepje opent bij aangezet contact.



Handgreep / Ophanghaak, klerhangerhaak

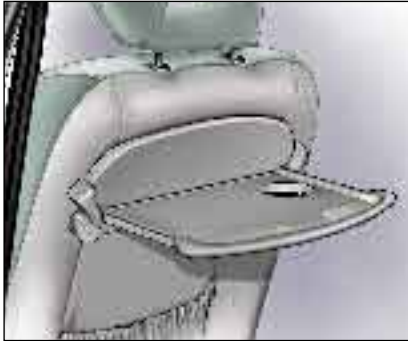

Vliegtuigtafeltje

Trek het tafeltje omhoog en klap het uit.

Let op: het tafeltje is zodanig ontworpen dat het losraakt als er te veel kracht op uitgeoefend wordt.

Houd het tafeltje rechtop en druk het dan aan de ene en dan aan de andere kant weer in de houders.

Bergvakken

Deze bevinden zich achter de voorstoelen in de vloer en zijn met een klep afgesloten.



Bergvak dashboard



Let op: de wielsleutel is bevestigd aan het deksel van het bergvak in de vloer achter de rechter voorstoel.

Plaats geen harde of zware voorwerpen op het tafeltje.

Deze kunnen bij een aanrijding of een noodstop veranderen in gevaarlijke projectielen.

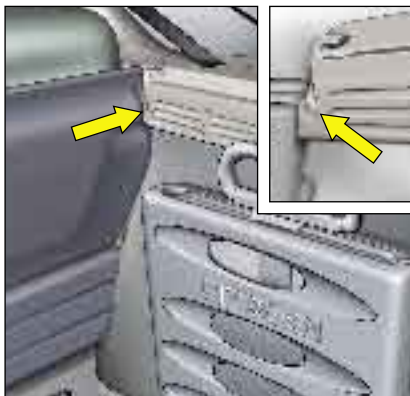

Verwijderen

Maak de koorden los en til dan beide zijden op.

De hoedenplank kan dan recht tegen de rugleuning van de achterbank worden gezet.



U kunt de hoedenplank aan de achterklep bevestigen door de koorduiteinden **B** vast te maken.



Terugplaatsen

Schuif de hoedenplank horizontaal tot de aanslagen **1** van de rugleuning, klik de plank dan vast bij **2** zoals in de afbeelding is aangegeven.

Plaats geen scherpe of zware voorwerpen op de hoedenplank

om te voorkomen dat de weerstandsdraden van de achterrautverwarming beschadigd worden en de inzittenden verwondingen oplopen wanneer bij een botsing de voorwerpen naar voren schieten.

ZONWERING ACHTERRUIT

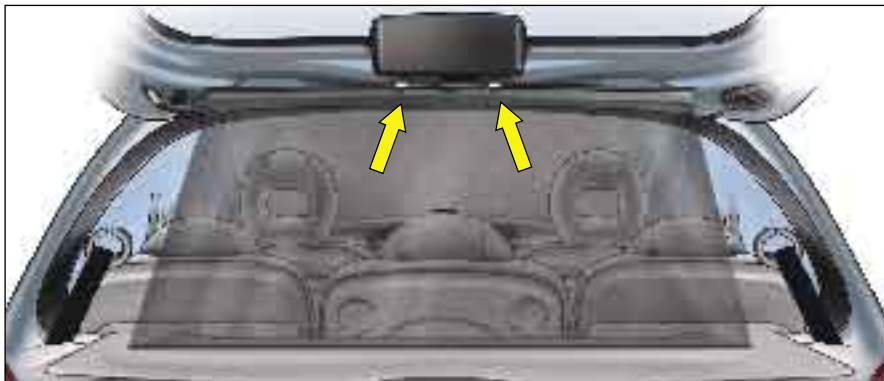

Rol de zonwering uit door aan de lip te trekken.

Bevestig de haakjes op de speciale plaatsen op de kap van het derde remlicht



Controleer wanneer u de achterklep opent of de afgerolde zonwering goed is vastgehaakt, om beschadiging ervan te voorkomen.



Sjorogen

Gebruik de vier sjorogen in de vloerplaat van de koffer voor het bevestigen van uw bagage.

In verband met de veiligheid in geval van sterk afremmen is het verstandig zware bagage in de koffer ruimte zo dicht mogelijk tegen de rugleuning van de achterbank te plaatsen.

Bagagenet

Dit net is bedoeld om de bagage in de koffer vast te zetten.

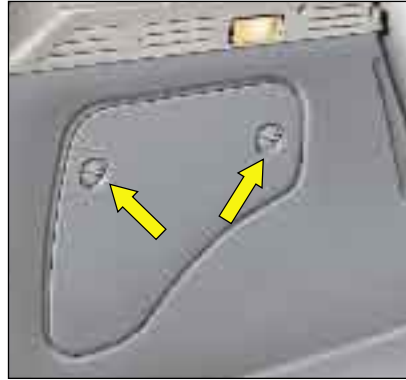

Bergruimte

In de zijwanden van de koffer bevinden zich twee bergvakken:

- **Links:** voor het opbergen van diverse bagage, afsluitbaar met een klep voorzien van knoppen. Verdraai de knoppen een kwartslag.
- **Rechts:** voor het opbergen van diverse bagage.



Modubox

Maak voor het gebruik van de modubox de riem los en vouw de modubox open door deze aan weerszijden los te klikken.

Opbergen

Duw de onderkant van de modubox omhoog om deze in te kunnen klappen.

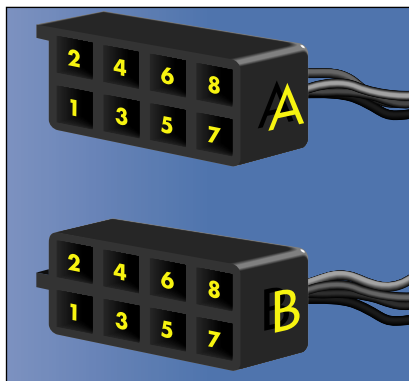

Radioinbouwruimte

Verwijder het opbergvak om de bedrading en de stekkers van de autoradio, de speakers en de antenne te kunnen bereiken.

N.b.: raadpleeg voor het aansluiten van de autoradio een CITROËN erkend bedrijf, daar dit niet zonder meer mag.

Optie CITROËN autoradio:

Zie de gebruiksaanwijzing bij de boorddocumentatie.

In het dashboard

Montage tweeters links en rechts in het dashboard: wip het betreffende rooster los en verwijder het. Sluit de tweeter aan en monteer deze vervolgens op het rooster door de tweeter een kwartslag te verdraaien. Plaats het rooster terug.

Montage van de luidsprekers in de voor- en achterportieren

Verwijder het rooster om de aansluitingen te kunnen bereiken.

Voor

Diameter: 165 mm

Achter

Diameter: 130 mm of 165 mm

Het is mogelijk 165 mm luidsprekers achterin te monteren door gebruik te maken van de inbouwruimten in de portierpanelen.



Glazen zonnedak

Het dak heeft twee openingsstanden:

- Een keer drukken voor het openen in de comfortstand.
- Twee keer drukken voor compleet openen.

Voor het sluiten gaat u in omgekeerde volgorde te werk.

Een antiklemvoorziening stopt het dichtschuiven van het schuifdak bij obstakels; het dak gaat dan automatisch weer open.

Na losnemen van de accu of bij een storing dient u de antiklemvoorziening te reïnalisieren. Doe dit als volgt: zet de schakelaar in de stand «geheel open» en houd na bereiken van deze stand de schakelaar nog gedurende ten minste 1 seconde ingedrukt.

Let op: tijdens deze handeling blijft de anti-klemvoorziening uitgeschakeld.



Advies

Voor snelheden boven de 60 km/h is het raadzaam de comfortstand te gebruiken.

Verwijder bij het verlaten van de auto altijd de sleutel uit het contact, ook wanneer u de auto slechts gedurende korte tijd verlaat.

Als er tijdens het openen of sluiten van het dak iets klem komt te zitten, moet u het dak de andere kant op laten gaan. Druk daartoe op de andere kant van de betreffende schakelaar.

Als u als bestuurder het open dak bedient, moet u erop letten dat de passagiers het openen of sluiten niet belemmeren.

Let erop dat de passagiers het open dak op de juiste wijze bedienen.

HOUD KINDEREN GOED IN DE GATEN TIJDENS HET OPEN OF SLUITEN VAN HET SCHUIFDAK.



Motorkap

Trek voor het ontgrendelen de bediening onder het dashboard naar u toe.

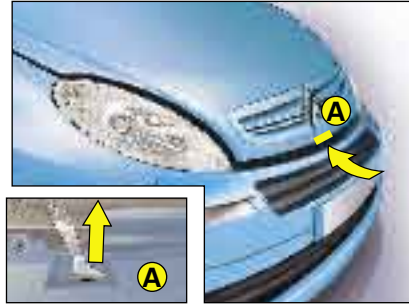

Druk tegen de pal **A** in het midden onder de rand van de motorkap en licht de motorkap op.

Plaats de steun volgens onderstaande afbeelding.

Er zijn twee standen mogelijk.

Sluiten

Plaats de steun terug in zijn houder **B** en druk hem vast.

Laat de motorkap zakken en laat hem aan het einde van de slag vallen.



**Controleer of de motorkap goed vergrendeld is.
Mijd het bedienen van de motorkap bij harde wind.**

1.6i-MOTOR

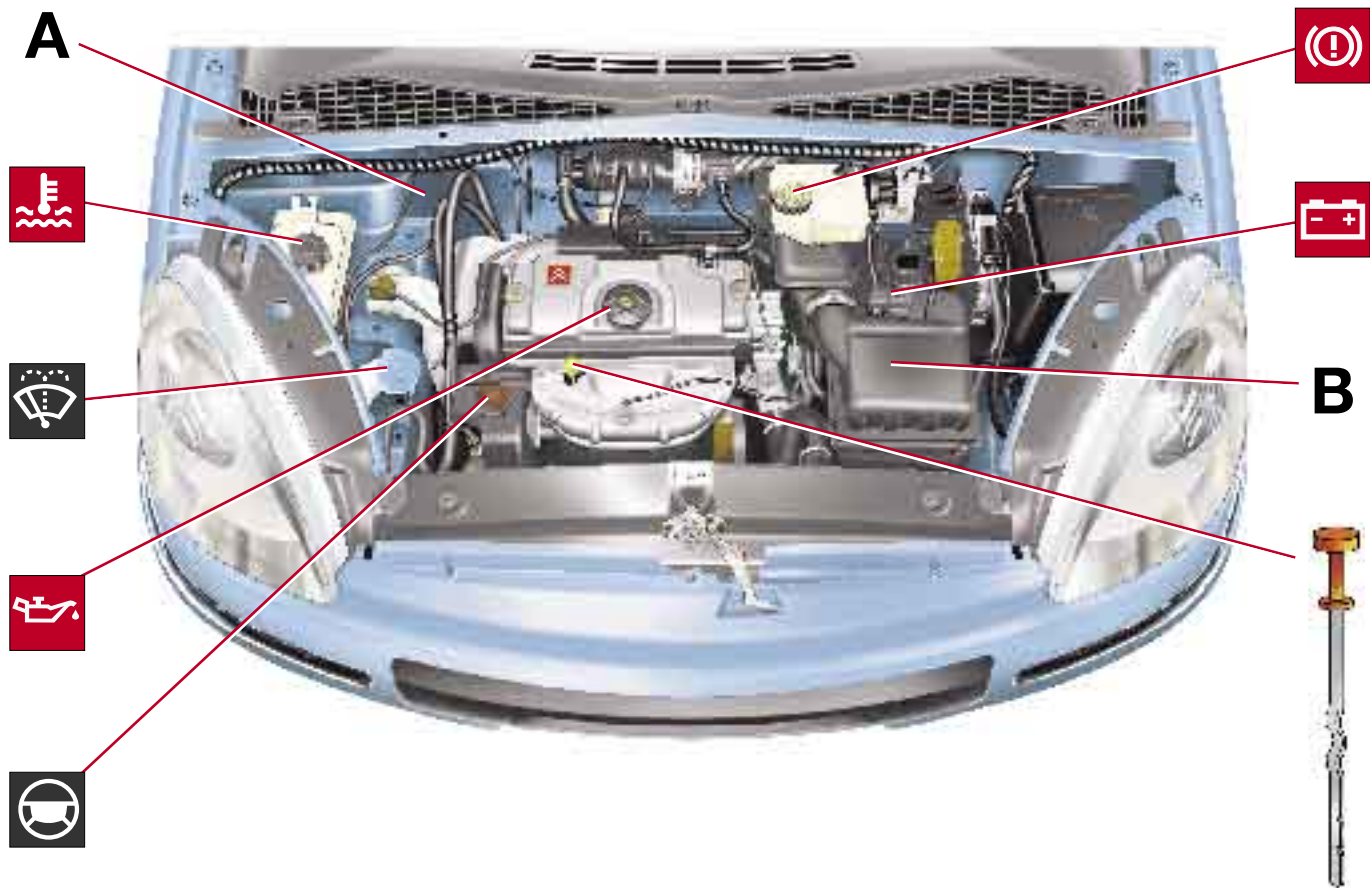

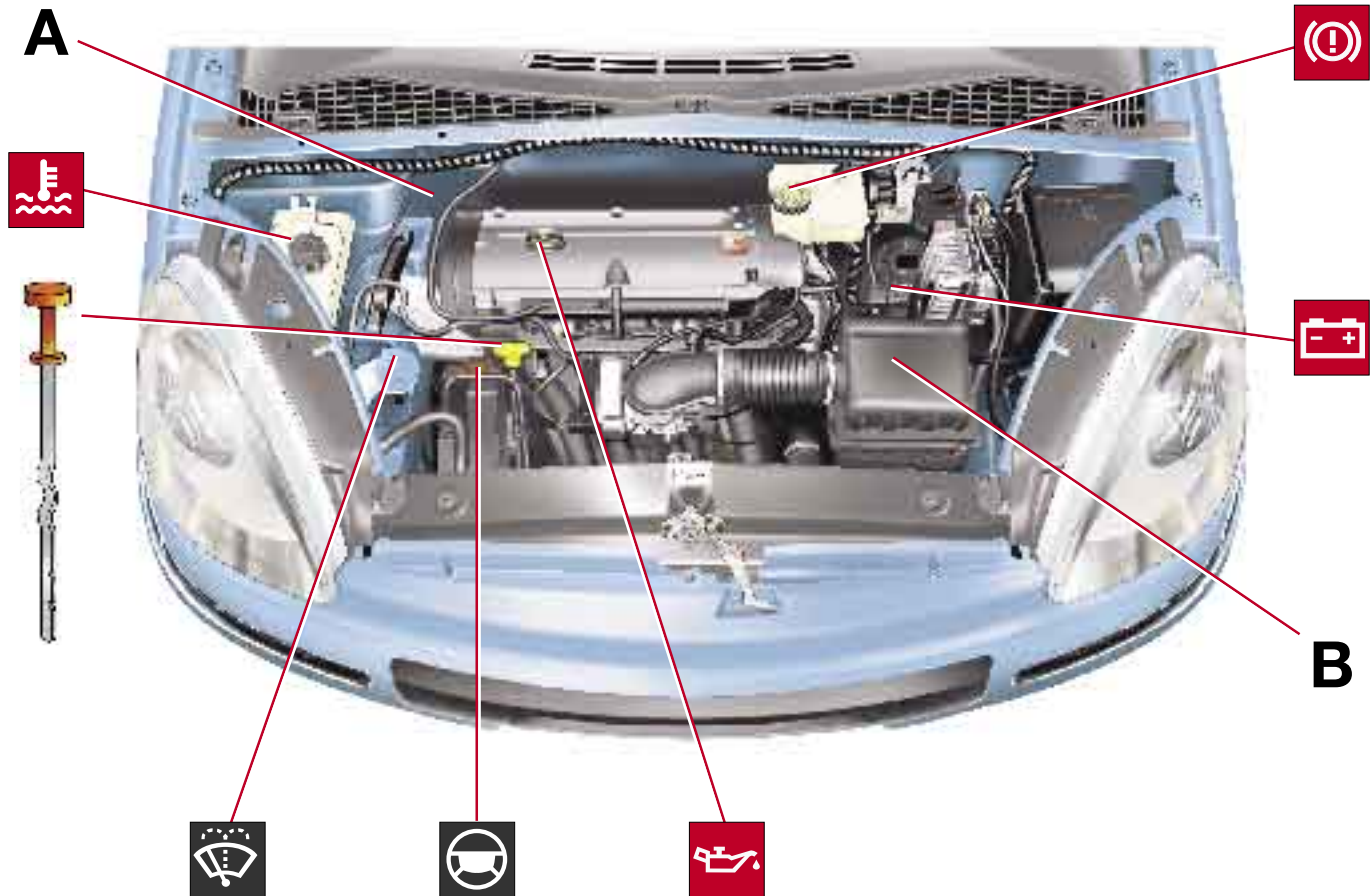

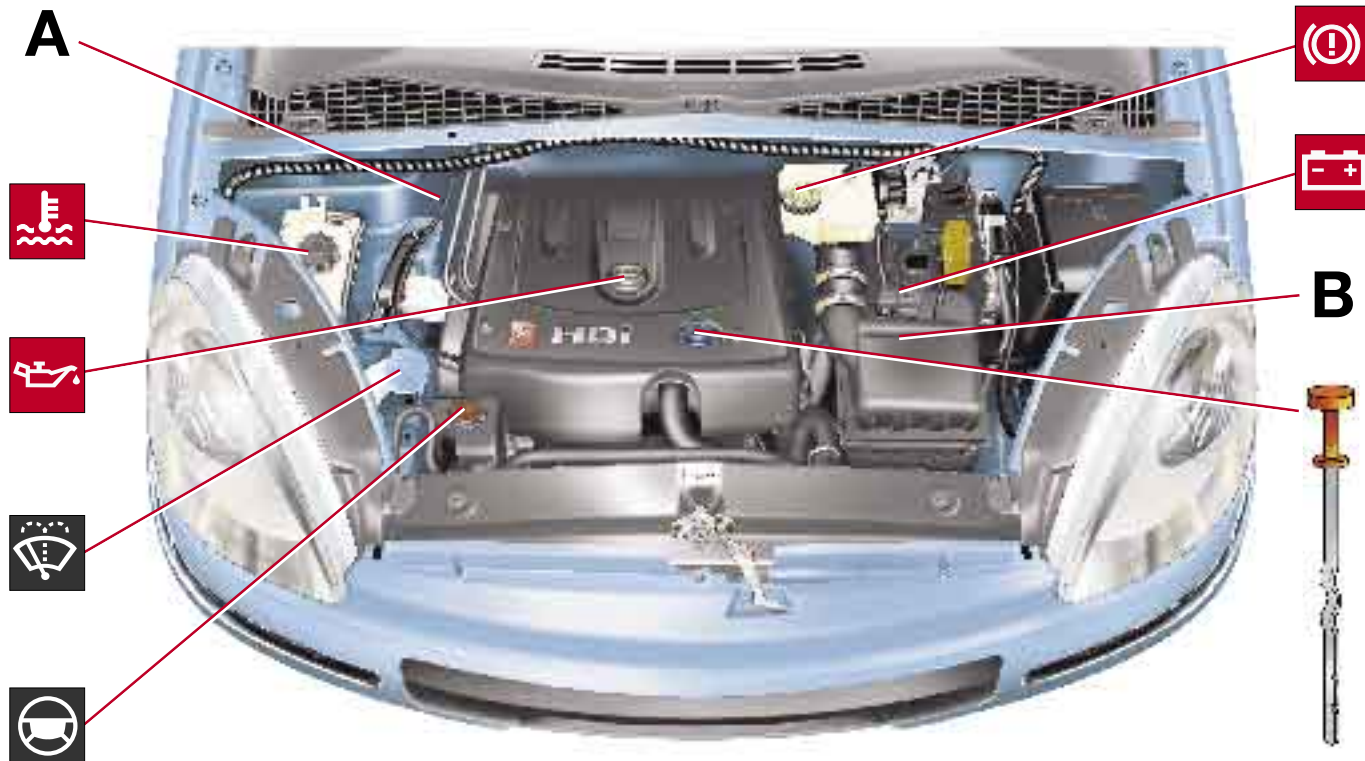

Het brandstofcircuit van deze dieseluitvoering staat onder zeer hoge druk:

HET IS DERHALVE NIET TOEGESTAAN ZELF INGREPEN AAN DIT SYSTEEM UIT TE VOEREN.

De HDi-motor is het resultaat van de meestvooruitstrevende technologie.

Het verrichten van werkzaamheden aan deze motor vereist specialistische kennis.

Hierover beschikt uitsluitend een CITROËN erkend bedrijf.

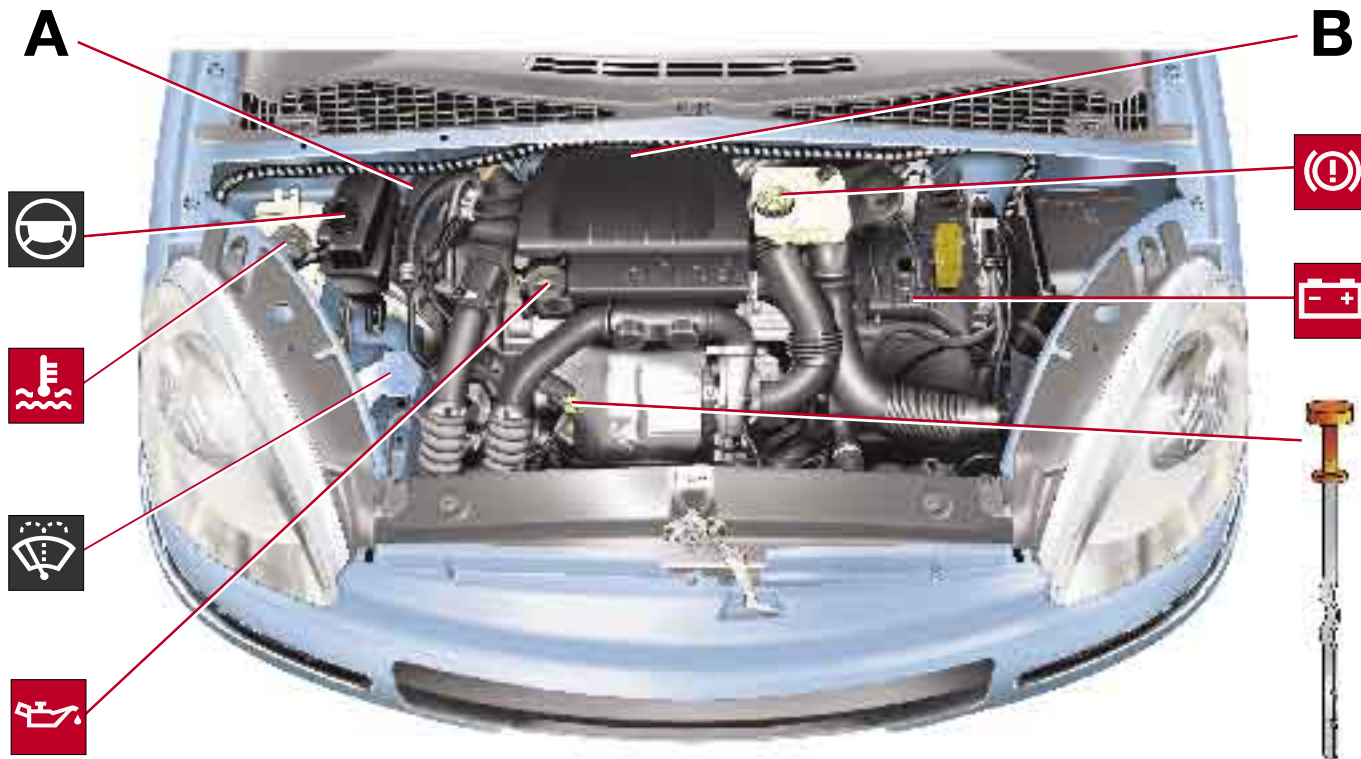

Het brandstofcircuit van deze dieseluitvoering staat onder zeer hoge druk:

HET IS DERHALVE NIET TOEGESTAAN ZELF INGREPEN AAN DIT SYSTEEM UIT TE VOEREN.

De HDi-motor is het resultaat van de meestvooruitstrevende technologie.

Het verrichten van werkzaamheden aan deze motor vereist specialistische kennis.

Hierover beschikt uitsluitend een CITROËN erkend bedrijf.

A Pollenfilter**B** Luchtfilter

Volg de instructies in het onderhoudsboekje op.

**Koelvloeistof**

Het niveau moet zich tussen de maatstreepjes **MIN.** en **MAX.** op het reservoir bevinden.

Wacht, indien de motor warm is, 15 minuten.

Soort: Zie "Het onderhoudsboekje".

Voer geen ingrepen aan het koelcircuit uit bij warme motor.

**Ruitsproeiervloeistof voor en achter**

Gebruik bij voorkeur de door CITROËN voorgeschreven producten.

**Plusaansluiting 12-Volts accu**

Zie "Starten met een hulpaccu"

**Motorolie**

Controleer het motorolieniveau wanneer de motor minstens tien minuten tevoren is afgezet en de auto op een horizontale ondergrond staat.

Soort: Zie "Het onderhoudsboekje"



Trek de oliepeilstok uit de houder.

Het niveau moet zich tussen de maatstreepjes **MIN.** en **MAX.** op de oliepeilstok bevinden.

Het niveau mag nimmer boven het maximum uitkomen.

MAX.
MIN.

**Remvloeistof**

Het niveau moet zich tussen de maatstreepjes **MIN.** en **MAX.** op het reservoir bevinden.

Soort: Zie "Het onderhoudsboekje".

Stop onmiddellijk indien het lampje brandt.

**Vloeistof stuurbekrachtiging**

Controleer het niveau met afgezette motor.

Soort: Zie "Het onderhoudsboekje".



Tijdens verrichtingen onder de motorkap bij warme motor kan, zelfs bij afgezet contact, de koelventilator elk moment in werking treden.

Controleer tussen de voorgeschreven periodieke onderhoudsbeurten door regelmatig het oliepeil van de motor en doe dit tevens systematisch voor iedere lange rit.

Raadpleeg het deel "GEBRUIKSVOORZORGEN" achterin het instructieboekje.



Vloeistof stuurbekrachtiging

Controleer het niveau met afgezet te motor.

Het niveau moet zich tussen de maatstreepjes **MIN.** en **MAX.** op het reservoir bevinden.

De stuurbekrachtigingspomp mag in geen geval zonder vloeistof werken (gezien het risico van vastlopen).

Soort: Zie "Het onderhoudsboekje".

Motorolie

Controleer het motorolieniveau wanneer de motor minstens tien minuten tevoren is afgezet en de auto op een horizontale ondergrond staat.

Trek de oliepeilstok uit de houder.

Het niveau moet zich tussen de maatstreepjes **MIN.** en **MAX.** op de oliepeilstok bevinden.

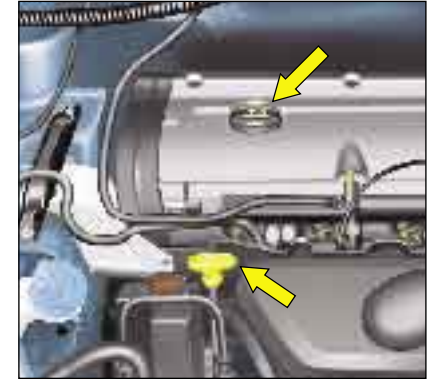

Bijvullen motorolie

Verwijder de peilstok alvorens olie bij te vullen.

Controleer het niveau na het bijvullen.

Het niveau mag nimmer boven het maximum uitkomen.

Draai de olievuldop vast voordat u de motorkap sluit.

Soort: Zie "Het onderhoudsboekje".



Tijdens verrichtingen onder de motorkap bij warme motor kan, zelfs bij afgezet contact, de koelventilator elk moment in werking treden.

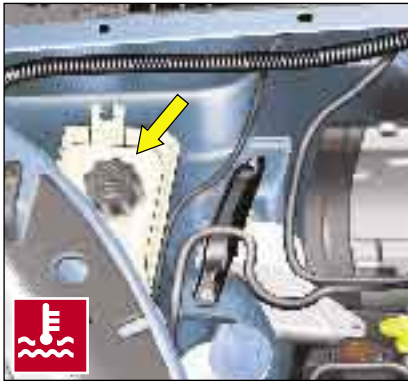

Radiator - koelvloeistof

Verricht de handelingen van het controleren en bijvullen van de koelvloeistof uitsluitend bij koude motor.

Warme motor

Wacht vijftien minuten of net zo lang tot de temperatuur lager is dan 100°C en draai vervolgens met een beschermende doek de dop langzaam los om de druk te verminderen.

Bijvullen koelvloeistof

Het vloeistofniveau moet zich tussen de maatstreepjes **MIN.** en **MAX.** op het expansiereservoir bevinden.

Vul de vloeistof bij. Als het koelvloeistofniveau met meer dan 1 liter moet worden bijgevuld, is het raadzaam het circuit te laten nakijken door een CITROËN erkend bedrijf.

Draai de dop goed vast.

N.B.: Als het vloeistofniveau vaak moet worden bijgevuld, duidt dit op een defect en moet het systeem zo snel mogelijk worden gecontroleerd.

Laat uitsluitend koelvloeistof ververset door een CITROËN erkend bedrijf.

Soort: Zie "Het onderhoudsboekje".

Opmerking:

De koelventilator kan tot ongeveer 10 minuten na het afzetten van de motor blijven draaien.



Tijdens verrichtingen onder de motorkap bij warme motor kan, zelfs bij afgezet contact, de koelventilator elk moment in werking treden.

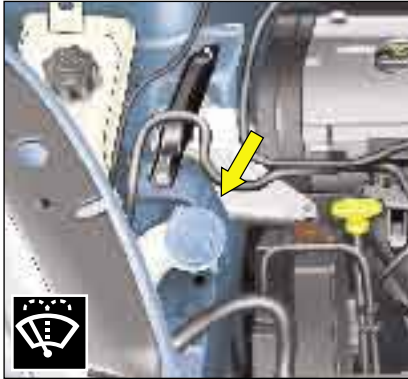

Ruitensproeiervloeistof voor en achter

Gebruik voor een optimale reiniging en voor uw eigen veiligheid bij voorkeur de door CITROËN goedgekeurde producten.

Inhoud: Zie "Inhoud reservoirs".

Remvloeistofreservoir

Controleer regelmatig het peil.

Het niveau moet zich tussen de maatstreepjes **MIN.** en **MAX.** op het reservoir bevinden.

Wanneer het controlelampje tijdens het rijden oplicht, stop dan onmiddellijk en waarschuw het dichtstbijzijnde CITROËN erkend bedrijf.

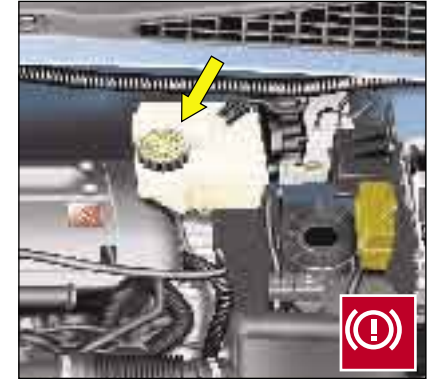

Remvloeistof

De synthetische remvloeistof dient roestwerende eigenschappen te bezitten en tevens de goede werking van het remsysteem te bevorderen, ongeacht de omstandigheden. Gebruik daarom uitsluitend de door de constructeur toegestane remvloeistof (de remvloeistof dient elke twee jaar verversd te worden).

Houdt u zich strikt aan deze voorschriften; ze zijn te vinden in het Onderhoudsboekje.

Soort: Zie "Het onderhoudsboekje".



Tijdens verrichtingen onder de motorkap bij warme motor kan, zelfs bij afgezet contact, de koelventilator elk moment in werking treden.

BRANDSTOFSYSTEEM DIESEL

Op gang brengen van het brandstofcircuit

HDI-MOTOR:

In geval van brandstofpech:

Zet na het tanken de contactsleutel eerst enige ogenblikken in de stand **M** en start vervolgens de motor. Laat de sleutel los, zodra de motor loopt.

Brandstofpomp

Verwijder in geen geval de verzegeling van de pompafstelling.

Elke wijziging van deze afstelling kan schade aan de motor tot gevolg hebben alsmede verlies van garantie.

Aftappen van water uit het brandstoffilter

Het aftappen dient regelmatig te gebeuren (bij elke olieerversing).

Draai de aftapplug onder het filter los om het water te verwijderen.

Wacht tot al het water naar buiten is gestroomd.

**De HDi-motor is het resultaat van de
meestvoorstrevende technologie.
Het verrichten van werkzaamheden aan deze
motor vereist specialistische kennis.
Hierover beschikt uitsluitend een CITROËN erkend bedrijf.**

Inhoud (liter)	1.6i	2.0i 16V	HDi 90	HDi 92	HDi 110
- Motorolie Verversen incl. filter vervangen	3,5	4,25	4,5	3,85	3,85
- Ruitensproeiervloeistof	4,0	4,0	4,0	4,0	4,0

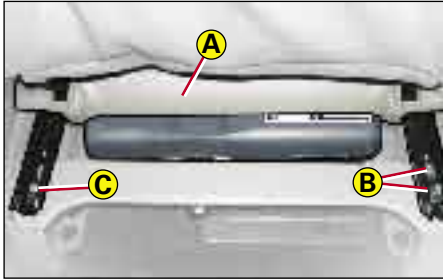

Uitvoeringen met demontabele bestuurdersstoel:

Toegang tot de accu:

- zet de stoel zo ver mogelijk naar voren,
- verwijder de kunststof bescherming **A**, achter de stoel.

Vervangen van de accu:

- verwijder de hoofdsteun,
- zet de stoel zo ver mogelijk naar voren,
- draai met behulp van het gereedschap uit de opbergvoorziening linksachter de twee bouten **B** achter op de rechter stoelrails en de bout **C** achter op de linker stoelrails,
- zet vervolgens de stoel zo ver mogelijk naar achteren,
- kantel de stoel naar voren om de accu te kunnen bereiken.

Terugplaatsen van de bestuurdersstoel:

Verricht de hierboven beschreven handelingen in de omgekeerde volgorde.

Controleer of de stoel juist is teruggeplaatst.

Starten van de motor na aan-sluiten van de losgenomen accu

- Draai de sleutel in het contact om.
- Wacht ongeveer 10 seconden alvorens de motor te starten om de elektronische componenten de gelegenheid te geven zich te resetten. Breng, indien nodig, opnieuw de code van de autoradio in.

Let op: nadat de accu is losgenomen of in geval van storingen, moet u de antiklemvoorziening van de ruit van het bestuurdersportier en van het schuifdak resetten.

Let op: tijdens deze handeling werkt de antiklemvoorziening niet.

Verwisselen van de accu.

Vervang de accu uitsluitend door een van hetzelfde type (met ontluchting).

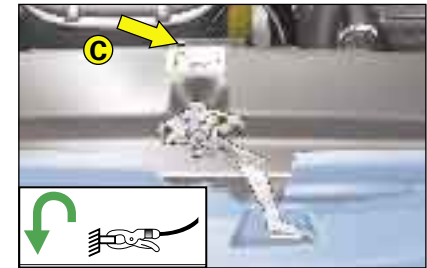
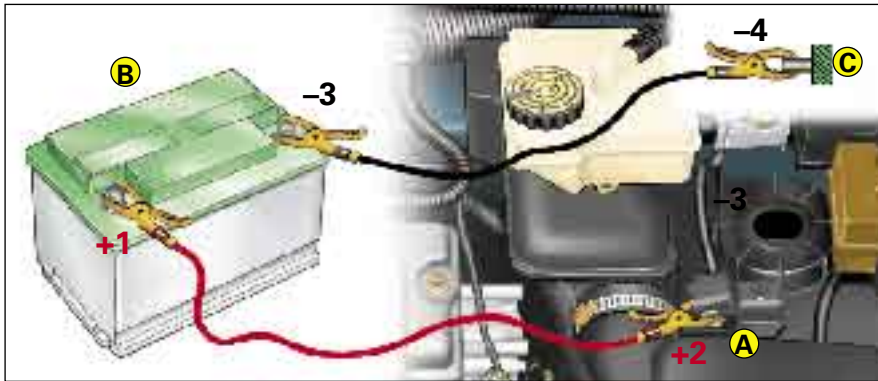

- A** Plusaansluiting op de auto met accupech (onder de motorkap).
- B** Hulp-accu
- C** Massa-aansluiting op de auto

Starten met een hulpaccu

Als de accu is ontladen, kan een losse accu of die van een andere auto worden gebruikt.

Controleer de spanning van de hulpaccu (12 V).

Als de accu van een andere auto wordt gebruikt, zet dan de motor van die auto uit. De beide auto's mogen geen direct contact maken.

Verwijder de bescherming van de pluspool.

Sluit de kabels aan in de volgorde die in de figuur is aangegeven. Zorg ervoor dat de klemmen goed vastzitten (voorkomt vonkvorming).

Volg altijd de aangegeven aansluitvolgorde.

Start de motor van de auto die de stroom geeft. Laat die motor gedurende een minuut op een iets verhoogd toerental draaien.

Start vervolgens de stroomontvangende auto.

N.b.: Plaats na de ingreep de isolatie op de (+) aansluiting.

Advies

Raak de klemmen niet aan tijdens deze handelingen.

Hang niet met uw bovenlichaam boven de accu.

Neem de kabels in omgekeerde volgorde los en zorg ervoor dat ze elkaar niet raken.

ZEKERINGEN



Zekeringkast

Onder het dashboard en in het motorcompartiment bevindt zich een zekeringkast.

Zekeringen onder het dashboard

Trek het klepje open om de zekeringen onder het dashboard te kunnen bereiken.

Vervangen van een zekering

Voordat u een defecte zekering vervangt, moet u eerst de oorzaak van de storing opsporen en verhelpen. De nummers van de zekeringen staan op de zekeringkast.

De niet-genummerde zekeringen zijn reserve-zekeringen.

Kies voor het vervangen van een defecte zekering altijd een met dezelfde sterkte (dezelfde kleur).

Goed

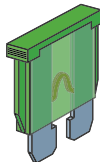

Defect

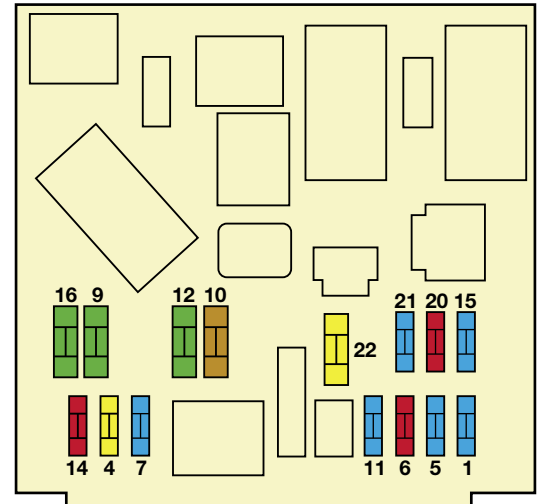
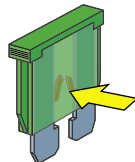

Zekeringen onder het dashboard

Nummer	Ampère	Functie
F1	15 A	Diagnosestekker - Permanente plus trekhaak
F2	-	Vrij
F3	-	Vrij
F4	20 A	Computer navigatie - Dashboard - Autoradio - Additief diesel - Bedieningen op het stuur
F5	15 A	-
F6	10 A	Diagnosestekker
F7	15 A	Regen-/lichtsensor
F8	-	Vrij
F9	30 A	Schuifdak - Bediening achterportierruit
F10	40 A	Achterrautverwarming - Spiegelverwarming
F11	15 A	Achterrautwisser

ZEKERINGTABEL

Nummer	Ampère	Functie
F12	30 A	Bediening voorportierruit
F13	-	Vrij
F14	10 A	Bedieningen op het stuur - Additief diesel - Airbag - Parkeerhulp
F15	15 A	Instrumentenpaneel - Autoradio - Airconditioning - Navigatie
F16	30 A	Centrale deurvergrendeling
F17	-	Vrij
F18	-	Vrij
F19	-	Vrij
F20	10 A	Rechter remlicht
F21	15 A	Linker remlicht
F22	20 A	Binnenverlichting - Sigarenaansteker - 12 volts stekker - Verlichting handschoenenkastje



Zekeringen onder de motorkap

Zekeringkast

Wip het deksel los van de zekeringkast (naast de accu) in het motorcompartment.

Verzuim niet het deksel na de werkzaamheden goed te sluiten.

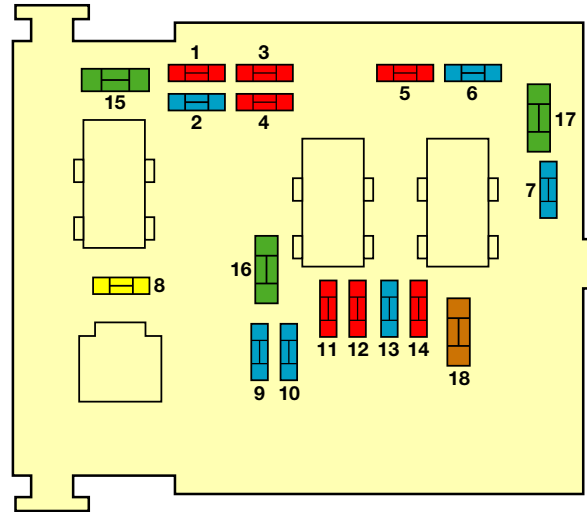

**Ingrepen aan de MAXI zekeringen,
die een extra bescherming bieden en die zich
in de zekeringkasten bevinden,
zijn uitsluitend voorbehouden aan een CITROËN erkend bedrijf.**

Zekeringen onder de motorkap

Nummer	Sterkte	Functie
F1	10 A	Achteruitrijlicht - Detectiesonde water in diesel - Koelvloeistof
F2	15 A	Brandstofpomp
F3	10 A	ABS-computer
F4	10 A	Motor (computer) - Computer automatische versnellingsbak
F5	10 A	Automaat - Additief diesel
F6	15 A	Mistlichten voor
F7		
F8	20 A	Motor (computer)
F9	15 A	Dimlicht links

Nummer	Sterkte	Functie
F10	15 A	Dimlicht rechts
F11	10 A	Grootlicht links
F12	10 A	Grootlicht rechts
F13	15 A	Claxon
F14	10 A	Ruitensproeierpomp voor/achter
F15	30 A	Sondes motor, bobines, verstuivers, Elektrokleppen
F16	30 A	Luchtpomp
F17	30 A	Ruitenwisser voor
F18	40 A	Aanjager airconditioning

BRANDSTOF



Tankdop met slot

Openen of sluiten: draai de sleutel een kwartslag rond.

Bevestig tijdens het tanken de tankdop aan de daarvoor bestemde steun aan de binnenkant van de brandstoftankklep.

Bij auto's met een katalysator mag uitsluitend loodvrije benzine gebruikt worden.

Door de vernauwde vulopening kan er uitsluitend loodvrije benzine getankt worden.

Wanneer bij het vullen van de brandstoftank het tankpistool voor de derde keer afslaat, moet u niet verder tanken, aangezien anders storingen in de werking van uw auto kunnen optreden.

Inhoud van de brandstoftank (in liters):

- 55 circa (benzine-uitvoering).
- 60 circa (dieseluitvoering).

BRANDSTOFSOORT

Tegen de binnenkant van de brandstoftankklep zit een sticker met informatie over de toegestane brandstofsoort.



ONGELODE BENZINE



DIESEL

Hoewel benzinemotoren geschikt zijn voor RON 95 brandstof, adviseren wij u, om voor meer rijcomfort RON 98 te tanken (alleen benzinemotor).



LET OP: indien per vergissing de verkeerde brandstofsoort is getankt, moet de brandstoftank beslist worden afgetapt, alvorens u de motor start.



KOPLAMPUNIT VOOR

- ❶ Dimlichten / Grootlicht
- ❷ Parkeerlichten
- ❸ Richtingaanwijzer

N.b.: onder bepaalde gebruiksomstandigheden kan zich op het koplampglas een dun laagje condens vormen.

Dimlichten / Grootlicht

Neem de stekker los en verwijder de rubber bescherming.

Knijs de klem aan het uiteinde in en maak de klem los.

Neem de lamphouder uit.

Lamp: H4 (anti U.V.).

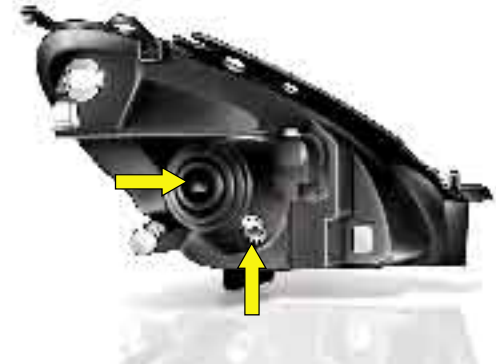

Parkeerlichten:

Verdraai de lamphouder een kwartslag en verwijder deze.

Lamp: W 5 W.



Vervang de halogeenvlampen nadat de koplampen minstens enkele minuten gedoofd zijn (om te voorkomen dat u uw vingers ernstig brandt).

Raak de nieuwe lamp niet met de blote vingers aan, maar gebruik een niet-pluizende doek.

Voor het behoud van de kwaliteit van de koplampen, is het essentieel dat u uitsluitend anti-UV-gloeilampen gebruikt.

**Knipperlicht voor**

Verdraai de lamphouder een kwartslag en verwijder deze.

Sluit de richtingaanwijzerunit weer aan en plaats hem terug door de nokjes in de geleidingen te steken.

Lamp: PY 21 W.

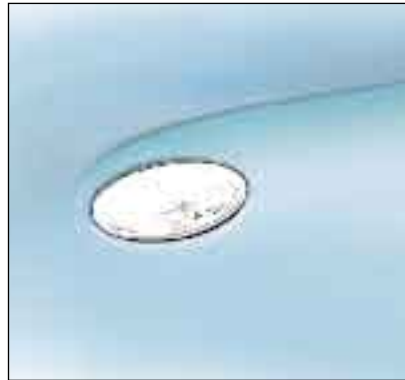
**Zijknipperlicht**

Druk de unit naar voren of naar achteren zodat deze losklikt en trek de unit naar u toe.

Verdraai de lamphouder een kwartslag.

Lamp: PY 5 W.

**Mistlampen**

Wend u tot een CITROËN erkend bedrijf.

Lamp: H1.

**Binnenverlichting**

Klik de kap los om de lamp te kunnen bereiken.

Lamp: W 6 W (N3 xénon).

**Verlichting kofferruimte**

Klik het kapje los en trek de lamphouder naar buiten.

Lamp: W 5 W.

**Verlichting handschoenenkastje**

Klik de kap los om de lamp te kunnen bereiken.

Lamp: W 5 W.

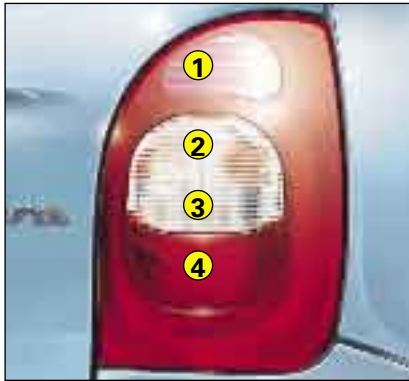

Achterlichtunit

Ga na welke lamp defect is.

Lampen:

- ❶ **Rem- en parkeerlichten:** P 21/5 W.
- ❷ **Richtingaanwijzers:** PY 21 W.
- ❸ **Achteruitrijlichten:** P 21 W.
- ❹ **Mistachterlicht:** P 21 W.



Demonteren

Verwijder in het zijbergvak de bekleding die zich voor de achterlichten bevindt:

- neem de achterlichtunit aan de onderzijde uit, terwijl u de onderste houderveer indrukt (met bijvoorbeeld een schroevendraaier).

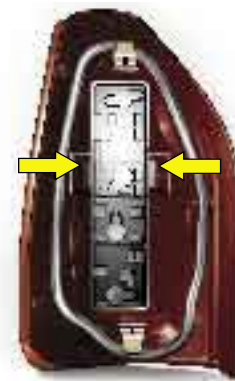

Aan de buitenzijde:

- trek de unit naar beneden om de bovenste houderveer los te maken,
- maak de fitting los door de klemmen in te knijpen,
- verwijder de kapotte lamp.

Terugplaatsen

Steek de bovenzijde van de unit naar binnen om de houderklem te bevestigen en druk op de onderkant van de unit om de onderste klemveer vast te zetten.

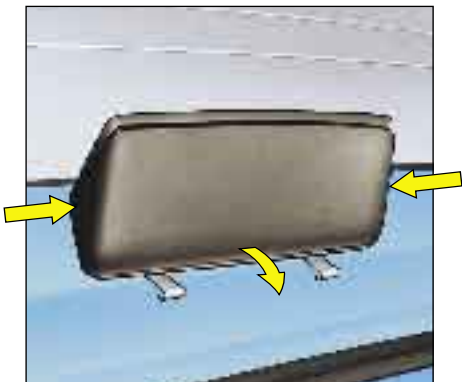

3e Remlicht

Open de achterklep en demonteer de kunststof bekleding aan de binnenzijde van de klep. Klik vervolgens de fitting los.

Lamp: W5W (5 Lampen).



Kentekenplaat

Klik het transparante kapje los.

Lamp: W 5 W.

Test na elke ingreep de werking van de verlichting.



A Afmetingen (in meters): 0,792.

Trekhaak

Laat de montage van een trekhaak over aan een CITROËN erkend bedrijf. Hij kent het aanhangergewicht van uw auto en beschikt over de noodzakelijke instructies met betrekking tot de montage van een dergelijk systeem en met betrekking tot de eventueel uit te voeren wijzigingen aan het koelsysteem van uw auto voor zware gebruiksomstandigheden.

Trekken van een aanhanger (boot of caravan)

Wanneer u tegen een zeer steile berg oprijdt of bij oververhitting van de motor kunnen bepaalde functies uitvallen (bijvoorbeeld de airconditioning of de sequentiële bediening van de automatische versnellingsbak).

Adviezen voor het trekken van een aanhanger

Indien uw auto maximaal beladen is en u een aanhanger gebruikt, rijd dan niet harder dan 80 km/h.

Mocht u zich in bergachtige streken begeven, dan dient u er rekening mee te houden dat de prestaties van uw auto verminderen met het toenemen van de hoogte. Wij adviseren u derhalve vanaf een hoogte van 1000 meter het maximum aanhangergewicht te verminderen met 100 kg en voor elke volgende 1000 meter hoogtestijging een extra vermindering van 100 kg aan te houden.

Set allesdragers

Gebruik uitsluitend door CITROËN geteste en goedgekeurde allesdragers. Ze zijn aangepast aan uw auto waardoor ze veiliger zijn en voorkomen dat het dak van uw auto wordt beschadigd.

Adviezen

- Zorg voor een gelijkmatige verdeling en voorkom overbelasting aan één kant.
- Plaats de zwaarste last zo dicht mogelijk tegen het dak.
- Sjur de lading goed vast en markeer een buiten de auto stekende lading.
- Rijd rustig: de zijwindgevoeligheid is toegenomen en uw auto is mogelijk niet meer zo stabiel.
- Verwijder de allesdragers of imperiaal direct na het transport.

Houd u aan de toegestane gewichten.

Maximum toegestane daklast:

zie hoofdstuk "Algemeen"

ANTISNEEUWSCHERM (KOUDE LANDEN)



Zo monteert u het antisneeuwscherm:

- Klik onderdeel **1** vast in de groef van de bumper bij **A**.
- Breng het antisneeuwscherm **2** aan door eerst de steun **3** in de bumpergroef bij **B** te steken.
- Bevestig het antisneeuwscherm door de schroef **4** in het onderdeel **1** vast te draaien.

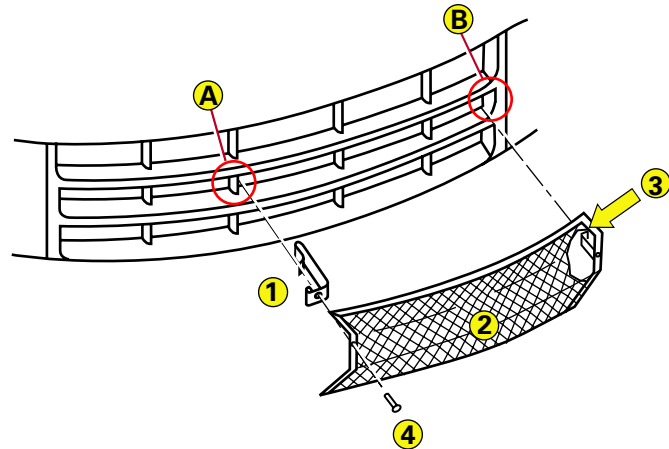

Monteer het antisneeuwscherm aan het begin van de winter en verwijder het vóór het begin van de zomer.

Het is noodzakelijk het anti-sneeuwscherm bij temperaturen boven de 10°C te verwijderen.



Gereedschap

De wielsleutel zit geklemd **op het deksel van het opbergvak** in de vloer achter de rechter voorstoel.

De krik en de slinger bevinden zich in een houder in de reservewieldrager onder de kofferruimte.

De doppen van de antidiefstalmoeren bevinden zich in het handschoenenkastje.

Uitnemen van het reservewiel

De bout van de wieldrager bevindt zich onder de kofferbekleding bij de sluiting van de achterklep.

Draai deze bout los met het uiteinde van de wielsleutel.

Licht de wieldrager op zodat hij loskomt van de haak waar hij aan is bevestigd.

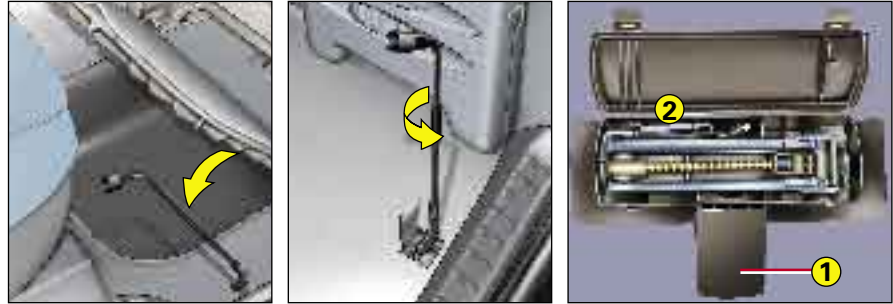

Demonderen

- 1 - Zet de wagen op een vlakke en horizontale ondergrond, die bovendien hard en niet glad is. Trek de handrem aan. Zet het contact af en schakel, indien u de auto op een helling parkeert, de eerste versnelling of de achteruitversnelling in, afhankelijk van de positie van de auto (automatische versnellingsbak: zet de schakelhendel in de stand **P**).
- Neem het wielblok (1) uit de houder en plaats het achter het wiel dat zich tegenover het te verwisselen wiel bevindt, aan de andere zijde van de auto (zie de sticker op de krikhouder).**
- 2 - Breng de krik aan op een van de daarvoor bestemde 4 met driehoeken aangegeven plaatsen vlakbij de wielen aan de onderkant van de auto. Laat de voet van de krik met behulp van de slinger zakken tot op de grond.
 - 3 - Trek met behulp van het uiteinde van de wielsleutel de wieldop via een van zijn uitsparingen los.
 - 4 - Draai met de wielsleutel de wielbouten iets los.
 - 5 - Krik de auto op totdat het wiel enkele centimeters boven de grond hangt.
 - 6 - Draai de wielbouten helemaal los en verwijder het wiel.



Ga nooit onder een auto liggen die slechts wordt ondersteund door een krik.

Wielen met aluminium velg

Trek met behulp van het gebogen uiteinde van gereedschap **2**, dat in de houder in het reservewiel is opgeborgen, de wioldop waarmee de vier bouten bedekt zijn los.

Antidiefstalbouten

Elke wiel is voorzien van een antidiefstalbout. Om deze bout te verwijderen, gebruikt u een van de twee antidiefstaldoppen (deze heeft u bij aflevering van de auto met de tweede autosleutel en het codekaartje ontvangen) en de wielsleutel.

Opmerking: noteer zorgvuldig het nummer dat gegraveerd is bovenin de antidiefstaldop. Hiermee kunt u via uw dealer nieuwe antidiefstaldoppen bestellen.

Reservewiel

Uw auto is voorzien van een reservewiel met stalen velg. Als u bij montage van dit wiel constateert dat de boutringen niet tegen de velg aankomen dan is dat **normaal**.

Het reservewiel wordt op zijn plaats gehouden door de conische druk van elke bout.

Wanneer u het wiel met lichtmetalen velg weer monteert, zorg er dan voor dat de ringen van de wielbouten schoon zijn.

Terugplaatsen

- 1 - Breng het wiel in de juiste stand over de wielnaaf aan.
- 2 - Draai de wielbouten aan, maar draai ze nog niet helemaal vast.
- 3 - Draai de krik terug en verwijder hem.
- 4 - Draai de wielbouten vast met de wielsleutel.
- 5 - Breng de wioldop aan met de ventielopening over het ventiel. Druk stevig tegen de wioldop zodat deze op de diverse bevestigingspunten vastklikt.
- 6 - Monteer zo snel mogelijk na reparatie het originele wiel.
- 7 - Pas zo snel mogelijk de spanning van deze band aan (zie "IDENTIFICATIE") en laat de wielbalans controleren.



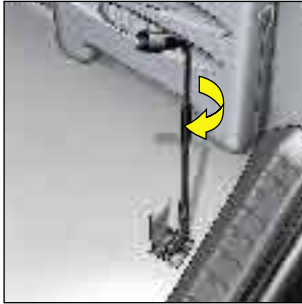

Terugplaatsen van het reservewiel in de drager

Leg het wiel, nadat u de krik en de slinger in het wiel heeft gelegd, in de wieldrager.

Duw de wieldrager omhoog om hem vast te haken aan de veiligheidshaak.

Draai de bout van de wieldrager vast via de kof-ferruimte.

Berg de wielsleutel op.



Advies

De wielbouten zijn specifiek voor elk type auto.

Wanneer u de wielen vervangt, informeer dan eerst bij een CITROËN erkend bedrijf of de bouten in de nieuwe wielen passen.

Bandenspanning

Deze staat vermeld op de sticker bij het linker voorportier: zie «Identificatie» en «Gebruiksvoorzorgen».

**De krik is een gereedschap dat speciaal voor uw auto is ontworpen.
Gebruik dit gereedschap niet voor andere doeleinden.**

Slepen over de weg

De sleepogen bevinden zich aan de voor- en achterzijde van de auto en zijn afgedekt met een kapje.

Zorg ervoor dat de contactsleutel in de stand A staat, teneinde de werking van de stuurfunctie te behouden.

Gebruik voor het slepen liefst een sleepstang, die u dient te bevestigen aan de sleepogen.

**Advies:**

Alleen bij hoge uitzondering is het toegestaan de auto **over een korte afstand en met lage snelheid** te slepen (informeer naar de wettelijke bepalingen).

Indien niet voldaan wordt aan deze voorwaarden mag uw auto uitsluitend op een autoambulance worden getransporteerd.

VOORSCHRIFT SLEPEN UITVOERINGEN MET AUTOMAAT

Zet de schakelhendel in de stand N (neutrale stand).

Slepen met opgelichte vóór- of achterkant

Gebruik een geschikte sleepuitrusting bestaande uit een sleepstang en sleepriemen.

Bevestig de haken aan de draagarmen.

Zorg ervoor dat noch de bumper noch de voor- of achterkant van de auto beschadigd kan worden.

SLEEP DE AUTO NOOIT MET ALLEEN EEN OPGELICHTE VOOR- OF ACHTERKANT.

Bij afgezette motor is noch de besturing, noch het remsysteem bekrachtigd.

Zorg ervoor dat, wanneer u met deze auto een andere auto trekt, de versnellingsbak van de getrokken auto in de vrijstand geschakeld staat.

Type motor	1.6i	2.0i 16V AUT.	HDi 90	HDi 92	HDi 110
Inhoud brandstoftank	Ongeveer 55		Ongeveer 60		
Voorgeschreven brandstof	Benzine loodvrij RON 95 RON 98		diesel		
Draaicirkel tussen muren (m)	12				
Maximumsnelheid (km/h)	171	192	175	175	183
Gewicht (kg)					
Leeggewicht rijklaar	1 268	1 290	1 300	1 290	1 313
Maximum totaalgewicht	1 800	1 840	1 850	1 850	1 850
Maximumgewicht op achteras	1 000	1 000	1 000	1 000	1 000
Totaal treingewicht (GVW)	3 000	3 140	3 150	3 150	3 150
Geremde aanhanger					
10% < Hellingspercentage ≤12%	1 200	1 300	1 300	1 300	1 300
8% < Hellingspercentage ≤10%	1 300	1 300	1 300	1 300	1 300
Hellingspercentage ≤ 8%	1 300	1 300	1 300	1 300	1 300
Ongeremde aanhanger	670	655	685	670	690
Maximale kogeldruk	80	80	80	80	80
Maximale daklast	80	80	80	80	80
Bandenmaat voor sneeuwkettingen	185/65 R15				

GVW: Gross Vehicle Weight.

Gewichten: zie de gegevens op het constructeursplaatje.

AUT.: automatische versnellingsbak.

Houd u aan de wettelijk voorgeschreven aanhangergewichten van het land waar u zich bevindt.

Deze kunnen per land verschillen.

VERBRUIK*

(l/100 km)

Deze brandstofverbruikscijfers zijn opgesteld conform de richtlijn 80/1268/CEE.

Ze variëren afhankelijk van het rijgedrag, de verkeerssituatie, de weersomstandigheden, de belading van de auto, het onderhoud van de auto en het gebruik van accessoires.

Type motor	Stad	90 km/h	Gemiddeld mixte	Uitstoot CO ₂ ⁽¹⁾
1.6 i	9,5	6	7,3	172
2.0 i 16V AUT.	12,5	6,4	8,6	205
HDi 90 pk	7,0	4,6	5,5	147
HDi 92 pk	6,5	4,3	5,1	135
HDi 110 pk	6,4	4,4	5,1	136

(1) In g/km gemiddeld.

AUT.: automatische versnellingsbak.

* De opgegeven verbruikscijfers gelden ten tijde van het drukken van dit boekje

AFMETINGEN

(in meters)

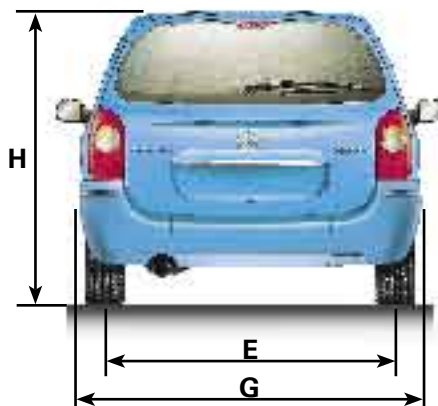
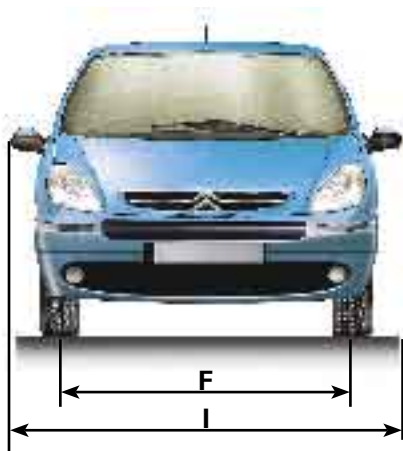
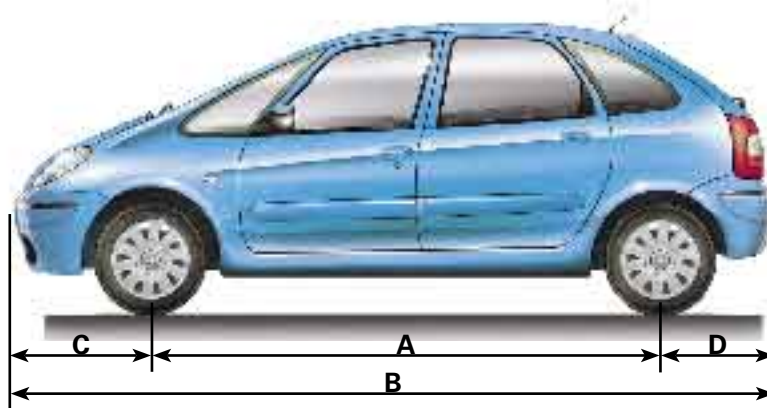

* Met glazen zonnedak.

A	2,76
B	4,28
C	0,84
D	0,68
E	1,45
F	1,43
G	1,75
H	1,63/1,64*
I	2,00

AFMETINGEN (in meters)

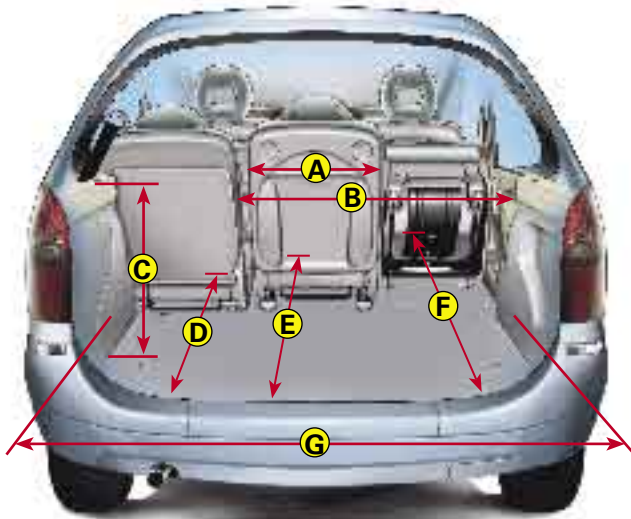

A	0,45
B	0,82
C	0,57
D	0,65
E	0,79
F	1,31
G	1,16

H	1,07
I	0,90
J	1,54
K	2,35
L	1,28

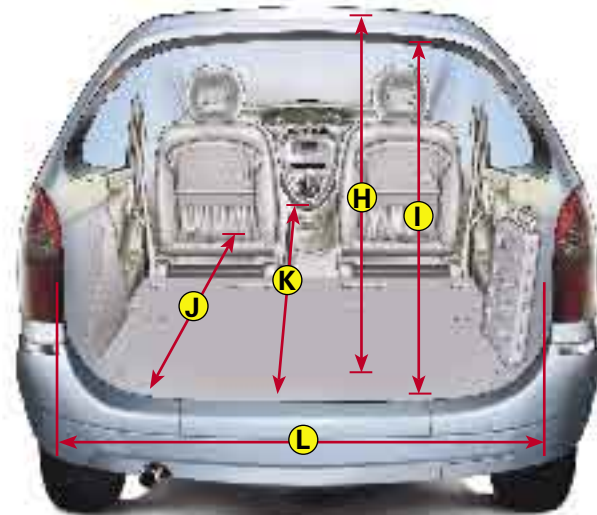

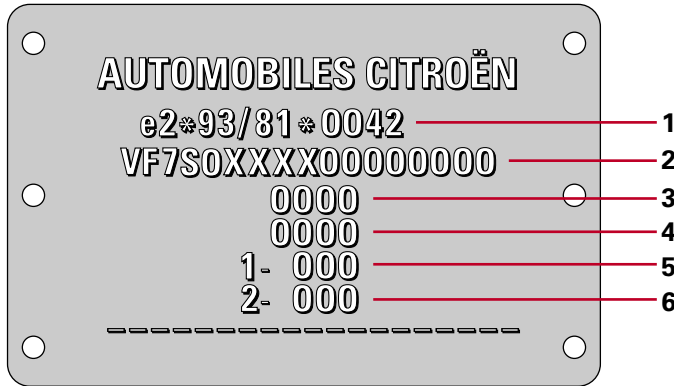

Typeplaatje

Dit bevindt zich onderop de middenstijl, aan de rechter zijde van de auto.

- 1:** Nummer Europese typegoedkeuring
- 2:** VIN-nummer
- 3:** Totaal toelaatbaar gewicht
- 4:** Totaal treingewicht
- 5:** Maximumgewicht op de vooras
- 6:** Maximumgewicht op de achteras

Kleurcode van de lak

de lakcode staat vermeld op de linker voorstijl.

Bandenspanning.

De sticker met de bandenspanning bevindt zich op de stijl van het linker voorportier

Het type auto en het VIN-nummer staan eveneens vermeld op het kentekenbewijs.

Elk origineel CITROËN onderdeel is exclusief voor het merk CITROËN.

Om redenen van veiligheid en garantie adviseren wij u om voor uw auto uitsluitend CITROËN onderdelen te gebruiken.



- A** Accessoireaansluiting 12 V 79
 Aanhangergewicht 121
 Aansteker 79
 ABS 10-55 -XIII
 Accu 10-100-101 -XIV -XXIII
 Accupool 101
 Achterklep 61
 Achterstoelen 67 → 70
 Achterruitverwarming 15-66
 Achterruit 49
 Adviezen X
 Afmetingen 123-124
 Afstandsbediening 31-32
 Airbags 9-74-V → VII
 Airconditioning
 (automatisch) 23-64 → 66
 Alarmknipperlichten 12
 Alarmverlichting (automatisch) ... 12
 Algemeen 121
 Asbak 79
 Automatische verlichting 11
 Automatische
 versnellingsbak 50 → 54
 Autoradio 86
- B** Bagagenet 85
 Bagageruimte 85
 Banden XV
 Bandenslijtage XV
- B** BAS (Brake Assist System) 55
 Basisgegevens 2-6 → 30
 Batterijen van afstandsbediening
 vervangen 32-XXIII
 Belading en
 aanhangergewichten XVI
 Bergvak 80-82
 Berichten 37 → 41
 Bestuurdersplaats 3-31 → 58
 Binnenverlichting 77-78
 Blokkering van
 ruitbediening achter 19
 Boordcomputer 45 → 47
 Boorddocumentatie 80
 Brake Assist System 55
 Brandstof (meter) 8-10-41
 Brandstof oppompen 98
 Brandstof tanken 108
 Brandstofsoort 108
 Brandstoftankklepje 108
 Brandstofvulopening 108
 Buitentemperatuur 38-44
- C** Centrale vergrendeling 6-7-60
 CITROËN ASSISTANCE XXIV
 Claxon 11
 Cockpit 6-7
 Codekaart 34
 Comfort 4-59 → 87
 Constructeursplaatje 125
 Contactslot 35
 Controlelampjes 9-10
- D** Dakdragers 115-XVIX
 Dashboardkastje 78
 Derde remlicht 113
 Digitaal klokje 43
 Dimlicht 9-109
- E** Elektrische accessoires XVIII
 Elektrische ruitbediening ... 18-19
 Elektronische startblokkering 33
 ESP 56
- G** Gereedschap 117
 Gewicht 121
 Gordelspanners III
 Grootlicht 9-109
- H** Handbediende
 airconditioning 22-63
 Handgeschakelde
 versnellingsbak 49
 Handgrepen 81
 Hoedenplank 83
 Hoofdsteen 16
 Hulpaccu 101
- I** Identificatie 125
 Inhoud reservoirs 99
 Inhoudsopgave 2 → 5
 Inrijden XIX
 Inspuitsysteem (Diesel) 98
- K** Katalysator XVII
 Kilometer teller 8-37
 Kinderbeveiliging 75-76
 Kinderen 74-VIII-IX
 Kinderslot 8-59

- K** Kinderzitjes 75-76-VIII-IX
 Kleurcode 125
 Klokje instellen 43
 Koelvloeistof 96 -XII
 Koelvloeistoftemperatuurmeter 42
 Koplampen (bediening).... 7-9-11
 Koplampen verstellen 12
 Krik 117
- L** Lade 80
 Lampen vervangen 109 → 113
 Leeslampje 77
 Lekke band XI → XV
 Lichtschakelaar 11 → 13
 Lichtsignaal 11
 Lichtsterkteregeling 12
 Lokaliseren van de auto 31
 Luchtfilter 94
 Luchtrecirculatie 20-65
 Luidsprekers inbouwen 86
 Luidsprekers 86
- M** Motoren (benzine)
 1.6i 90
 2.0i 16V 91
 Motoren (diesel)HDi 90 92
 HDi 92 en 110 93
 Milieu XXIII
 Mistlampen 9-13-110
 Modubox 85
 Motor starten 35
- M** Motorkap 89-XI
 Motorolie (inhoud) 99
 Motorolie 95-XXIII
 Multifunctionele
 display 8-37-42 → 44
- N** Nachtelijke ritten 8-42
 Niveaus en controles 90 → 97
 Niveaus 94 → 97
- O** Olieniveaumeter 94
 Onder de motorkap 90 → 93
 Onderbreking
 brandstoftoevoer XII
 Onderhoud . 4-89 → 107-XXI-XXII
 Onderhoud carrosserie.. XXI-XXII
 Onderhoud interieur XXII
 Onderhoudsintervalindicator.. 48
 Ontwasemen - ontdooien 66
 Ontwasemen van de
 achterraut 15-66
 Opstelling stoelen 71-72
- P** Parkeerhulp 58
 Parkeerlicht 9-11-109
 Parkeerrem 9-55-XXIII
 Plafonniers 77-111
 Pollenfilter 63
 Portieren/achterklep 59 → 61
 Praktische tips 5-109
- R** Radiateur (niveau) 96
 Radio 86
 Radiovoorbereiding 86
 Recycling en milieu XXIII
 Remblokslijtage XIII
 Remlicht 112-113
 Remsysteem XIII
 Remvloeistof 97-XIII
 Reservoirs bijvullen 94 → 97
 Richtingaanwijzers 9-11-110
 Rijpositie II
 Roetfilter (diesel) 57
 Rolgordijn achter 84
 Ruitbediening 18-19
 Ruitensproeier 15-XX
 Ruitenwissers vóór 14
 Ruitenwissers 15
- S** Schakelen 49
 Schuifdak 87
 Signalering 11 → 13
 Sjorogen 85
 Sleepoog 120
 Sleutel van startblokkering 33
 Sneeuwscherm 116
 Snelheidsbegrenzer 28-29
 Snelheidscontrole 40
 Snelheidsregelaar 24-25
 Snelheidsregelaar/-
 begrenzer 26-27

- S** Spiegels..... 18
 - Starten.....36
 - Staren met een hulpaccu 101
 - Startmotor35
 - Stoelopstelling 71-72
 - Stoelverstelling..... II
 - Stoelverwarming..... 16
 - Stuurbekrachtiging95
 - Stuurslot en beveiliging
 - tegen inbraak60
 - Stuurverstelling17-II
 - Stuurwiel verstellen.....17-II

- T** Takelen, slepen 120
 - Technische gegevens..... 121
 - Temperatuurregeling..... 64-66
 - Tijd instellen43
 - Trekhaak..... 114

- U** UitlaatgasXVII
 - Uitleesvenster81

- V** Veiligheidsgordels..... 73-III-IV
 - Veiligheidsaanwijzingen..... XI-XII
 - Veiligheidsgordels
 - verstellen II→IV
 - Ventilatie 20→22-62→66
 - Verbruik 122
 - Verlichting.....X
 - Versnellingsbak41
 - Verwarming en
 - ventilatie20-62→66
 - Vliegtuigtafelte.....82
 - Voorgloeien (diesel)..... 10-35

- V** Voorstoelen16-II
 - Voorzorgsmaatregelen .. I →XXIII

- W** Wiel verwisselen 117 →119
 - Wieldoppen.....XXII
 - Winter (voorzorgen)X-XX

- Z** Zekeringen 102→107
 - Zicht..... 14-15-X
 - Zonneklep81
 - Zorg voor het milieu.....XXIII

Dit instructieboekje gaat over zowel de standaard als de extra uitrustingen met de corresponderende oorspronkelijke technische gegevens.

Het uitrustingsniveau van uw auto hangt af van de uitvoering, de gekozen extra's en het verkoopland van uw auto.

Bepaalde in dit instructieboekje genoemde uitrustingen kunnen pas in de loop van het jaar beschikbaar zijn.

Aansprakelijkheid voor de gegeven beschrijvingen en illustraties wordt niet aanvaard.

AUTOMOBILES CITROËN behoudt zich het recht voor tussentijds wijzigingen aan te brengen in de door haar gevoerde modellen en de bijbehorende uitrusting, zonder dat daarvan melding wordt gemaakt in dit instructieboekje.

*Heeft u nog vragen? De CITROËN-organisatie, samengesteld uit goed opgeleide, vakbekwame medewerkers, zal ze graag beantwoorden.
Goede reis in uw CITROËN!*

Dit instructieboekje maakt onlosmakelijk deel uit van uw auto.

Bewaar het op de daarvoor bestemde plaats zodat het gemakkelijk terug te vinden is.

Vergeet niet dit boekje bij doorverkoop van uw auto aan de nieuwe eigenaar te geven.

N68-NL-3005
Edition 10/2005